

**Утверждены**  
**приказом Минспорттуризма России**  
**от 27 июля 2011 г. № 818**  
**в редакции приказа Минспорта России**  
**от 8 июня 2017 г. № 500**

## **ПРАВИЛА ВИДА СПОРТА «КОННЫЙ СПОРТ»**

### **РАЗДЕЛ I. ОБЩИЕ ПОЛОЖЕНИЯ**

Соревнования по конному спорту проводятся в соответствии с настоящими Правилами, Правилами Международной федерации конного спорта, регламентами и положениями соревнований.

#### **Глава I. ВВЕДЕНИЕ И ОПРЕДЕЛЕНИЯ**

##### ***Статья 1. Введение***

1. Главная задача настоящих Правил заключается в том, чтобы спортсмены, выступающие в личном зачете, или спортивные команды, выступающие от имени своих административно-территориальных образований РФ или организаций, могли бы соревноваться между собой в равных и справедливых условиях. Если есть какие-либо сомнения в отношении трактовки любого из положений настоящих Правил, их следует интерпретировать в смысле обеспечения равных и справедливых условий для всех участников соревнований.
2. Настоящие Правила разработаны Федерацией конного спорта России (ФКСР) и определяют условия проведения всех конноспортивных турниров, организуемых на территории России за исключением международных, которые проводятся по правилам Международной федерации конного спорта (FEI).
3. Настоящие Правила предоставляют наиболее широкие возможности для Организационных Комитетов турниров (ОК) при подготовке и проведении соревнований, в том числе и при разработке их программ.
4. Для обеспечения здоровья и благополучия лошадей, участвующих в соревнованиях, Общероссийская общественная организация по виду спорта «конный спорт» разрабатывает Ветеринарный регламент и Антидопинговый регламент.
5. Для установления порядка проведения соревнований по отдельным дисциплинам конного спорта Общероссийская общественная организация по виду спорта «конный спорт» для каждой из них разрабатывает соответствующий Регламент.
6. Для регулирования порядка проведения турниров всероссийского уровня и уровня федеральных округов, а также для установления порядка проведения соревнований для некоторых категорий лиц, участвующих в соревнованиях, Общероссийская общественная организация по виду спорта «конный спорт» может разрабатывать специальные регламенты, руководствуясь нормативной базой федерального органа исполнительной власти в области физической культуры и спорта РФ.
7. Правила по отдельным дисциплинам и специальные регламенты должны трактоваться вместе с настоящими Правилами и Ветеринарным регламентом. В случае возникновения противоречия между правилами по отдельной дисциплине или специальным регламентом и настоящими Правилами, приоритет имеют настоящие Правила.
8. Исполнительный орган Общероссийской общественной организации по виду спорта «конный спорт» принимает окончательное решение в отношении интерпретации настоящих Правил, правил по отдельным дисциплинам и специальным регламентам.

## **Статья 2. Определения и понятия**

1. «Выступление» - выполнение определенной правилами для данной дисциплины последовательности упражнений индивидуальным спортсменом или командой оцениваемое спортивными судьями
2. «Турнир» «Соревнование» - единичное или многоэтапное, совокупность выступлений всех допущенных к участию спортсменов или команд, по итогам которого в зависимости от полученных оценок они ранжируются по местам, проводящееся под контролем ОК и имеющее определенное название.
3. «Спортивная дисциплина» - разновидность конного спорта, для каждого из которых установлен отдельный раздел Правил.
4. «Чемпионат» - главный турнир сезона по каждой спортивной дисциплине конного спорта, на котором из числа участников, определяется лучший спортсмен или лучшая команда в пределах определенной географической территории.
5. «Первенство» - главный турнир сезона по каждой дисциплине конного спорта для определенной возрастной категории участников.
6. «Кубок» - турнир, состоящий из нескольких последовательных соревнований, на первое из которых не требуется предварительная квалификация. Обладатель Кубка всегда определяется по результату в финальной части соревнований.
7. «Организационный Комитет» (ОК) - любая организация, группа, общество или структура, на которую возложена ответственность за проведение турнира.
8. «Категория участников» – спортсмены данного турнира или соревнования, отобранные по какому-либо признаку.
9. «Квалификационная норма» – требования к выполнению определенных условий для последующего участия в турнирах более высокого уровня.
10. «Серия» - несколько соревнований, проходящих последовательно в рамках различных турниров, если по их результатам проводится или окончательная классификация, или квалификация для участия в финальном турнире, или вручается отдельный приз.
11. «Фаза» - отдельная часть выступления, когда результат спортсмена определяется путем объединения результатов, полученных в этих частях в единое целое.
12. «Спортивная арена или боевое поле» - место, где происходит оценка спортсмена судьями с целью определения первенства в данном соревновании и/или в серии соревнований, или для квалификации в последующих соревнованиях
13. «Тренировочное поле» – явным образом ограниченное место, предоставленное в определенное время Организационным комитетом для тренировок спортсменов, участвующих в данном турнире.
14. «Разминочное поле» – явным образом ограниченное место, используемое только участниками данного соревнования для разминки непосредственно перед своим выступлением.
15. Для целей настоящих Правил лошадью считается любой представитель рода Equus, независимо от породной принадлежности, кроме случаев, если иное не предусмотрено правилами соответствующей дисциплины.
16. «Официальным лицом» называется лицо, назначенное Общероссийской общественной организацией по виду спорта «конный спорт» или ОК для выполнения на соревнованиях по конному спорту определенных настоящими Правилами функций.
17. Термин «Правила вида спорта «конный спорт» подразумевает утверждение в федеральном органе исполнительной власти в области физкультуры и спорта.
18. Термин «Регламент» относится к ежегодным регламентам, разрабатываемым и утверждаемым Общероссийской общественной организацией по виду спорта «конный спорт» по дисциплинам конного спорта, а также Ветеринарному Регламенту, Антидопинговому Регламенту и любым другим.

### ***Статья 3. Правила и регламент***

1. Настоящие Правила вида спорта «Конный спорт» (далее – Правила) разработаны Общероссийской общественной организацией «Федерация конного спорта России» и утверждены федеральным органом исполнительной власти в области физической культуры и спорта.
2. Деятельность Общероссийской общественной организацией по виду спорта «конный спорт» в области регулирования отношений в сфере конного спорта распространяется на всех членов организации.
3. Правила дают основные понятия и определяют базовые принципы конного спорта. Правила разработаны с целью выявления спортивной сильнейшей пары (всадник/лошадь), а также обеспечению безопасности людей и лошадей.
4. Для установления порядка участия организации и проведения соревнований по отдельным дисциплинам конного спорта, общероссийская и/или региональная спортивная федерация по виду спорта «Конный спорт» разрабатывает и утверждает необходимые регламент и положения о проведении спортивных соревнований
5. Общий Регламент (далее ОР) – это компиляция локальных нормативных актов, который состоит из Регламента участия в национальных соревнованиях, Регламента участия в международных соревнованиях, Регламента организации турниров, Регламентов проведения соревнований по отдельным дисциплинам конного спорта и Антидопингового регламента.
6. Ветеринарный регламент – является сводом требований к организации соревнований, тренингу лошадей, а также включает в себя общие вопросы наблюдения за поддержанием здоровья и благополучия лошадей, принимающих участие в национальных соревнованиях.
7. Настоящие правила тракуются в совокупности с ОР и Антидопинговым регламентом

### ***Статья 3. Дисциплины конного спорта***

1. Официальные соревнования по конному спорту могут проводиться по дисциплинам внесенным в Всероссийский реестр видов спорта.
2. Соревнования по иным дисциплинам конного спорта в рамках сферы деятельности Федерации конного спорта России проводятся по специальным правилам или регламентам.

## **Глава II. СОРЕВНОВАНИЯ**

### ***Статья 4. Характер соревнования***

Межрегиональные и всероссийские спортивные соревнования, проводятся, в соответствии с Единым календарным планом межрегиональных, всероссийских и международных физкультурных и спортивных мероприятий, утвержденным федеральным органом исполнительной власти в области физической культуры и спорта.

1. По характеру соревнования могут быть личными, командными, лично-командными и личными с подтверждением командного зачета.
2. Личными считаются соревнования, в которых результаты засчитываются каждому участнику отдельно и каждый участник отдельно классифицируется.
3. Командными считаются соревнования, в которых результаты отдельных участников засчитываются команде в целом и классифицируются только команды.
4. Лично-командными считаются соревнования, в которых результаты засчитываются одновременно отдельным участникам и команде в целом, и классифицируются как команды, так и отдельные участники.
5. Личными с подтверждением командного зачета - вольтижировка

### ***Статья 5. Категории участников***

1. Соревнования по конному спорту проводятся в возрастных категориях в соответствии с Единой всероссийской спортивной классификацией:

- 1.1. взрослые спортсмены;
- 1.2. взрослые спортсмены на молодых лошадях;
- 1.3. юниоры;
- 1.4. юноши;
- 1.6. дети:
  - 1.6.1. дети (младшая группа) на пони (рост в холке до 110 см. с подковами)
  - 1.6.2. дети (старшая группа) на пони (рост в холке от 111 см. с подковами);
  - 1.6.3. дети на спортивных лошадях.
2. В программу турнира могут включаться соревнования для определенных категорий участников, определенных по профессиональному или иному признаку.
3. В соревновании, открытом более чем для одной категории участников, можно использовать раздельную классификацию для определения победителя в каждой категории.
4. Для определения порядка старта участников в соревновании, открытом более чем для одной категории участников, проводится только одна жеребьевка.

### ***Статья 6. Турнир по конному спорту***

1. Турнир по конному спорту должен проводиться в рамках настоящих Правил под руководством ОК во взаимодействии с общероссийской общественной организацией по виду спорта «конный спорт» или ее подразделением для спортсменов из одного или нескольких субъектов РФ.
2. Кроме случаев, прямо предусмотренных настоящими Правилами, регламентами и положением, для участия в турнире по конному спорту, дополнительный квалификационный отбор не предусматривается.
3. ОК определяет программу турнира, категории участников, списки официальных лиц самостоятельно, кроме случаев, прямо предусмотренных настоящими Правилами.
4. Турнир по конному спорту может проводиться в один день. В этом случае используются специальные ветеринарные процедуры и положения стюардинга для однодневных турниров.

### ***Статья 7. Чемпионат субъекта РФ***

1. Чемпионат субъекта РФ должен быть организован в рамках настоящих Правил при участии исполнительного органа управления физической культурой и спортом данного субъекта РФ. Чемпионат может быть открытым для спортсменов из других субъектов РФ.
2. Чемпионат субъекта РФ это, в первую очередь, соревнования для индивидуальных участников. Однако в рамках этого турнира могут проводиться и соревнования для команд, создаваемых по территориальному или иному признаку и состоящих не более чем из 4-х спортсменов.

### ***Статья 8. Официальные турниры***

1. Официальный турнир — это турнир, внесенный в официальный календарь исполнительного органа власти в области физической культуры и спорта. Дата и место проведения официального турнира утверждаются Исполнительным органом общественной общероссийской организации по виду спорта «конный спорт» и публикуются в официальном календаре. После публикации в официальном календаре дата или место проведения официального турнира могут быть изменены только при исключительных обстоятельствах и с одобрения исполнительного органа в области физической культуры и спорта. Информация об изменении сроков или места проведения соревнований должна быть опубликована как можно быстрее.
2. Чемпионат, кубок и первенство федерального округа по каждой дисциплине открыт для участия спортсменов и команд из субъектов РФ, относящихся к данному федеральному округу. Условия допуска иных спортсменов должны быть определены в положении о данном турнире. Отсутствие в положении условий допуска спортсменов из иных субъектов РФ означает, что турнир является открытым. Эти соревнования могут быть организованы один

раз в год. По крайней мере, четыре команды должны быть в наличии и участвовать в первой выводке.

3. ОК официального турнира должен использовать официальную эмблему общероссийской общественной организации по виду спорта «конный спорт» на всех плакатах, афишах, обложках программ и других печатных и электронных материалах.

### ***Статья 9. Чемпионаты, Кубки и Первенства России***

1. Чемпионат России по каждой дисциплине, включенной в Олимпийские Игры может быть организован на открытых полях и в помещении.

2. Чемпионат России по каждой дисциплине, не включенной в Олимпийские Игры может быть организован один раз в год.

3. Участие в Чемпионате России и в Кубке России, как правило, регламентируется Положением об их проведении.

4. Первенство России, как правило, является открытым для спортсменов из всех субъектов РФ.

5. ФКСР может принять решение о проведении чемпионатов, кубка и первенств России по нескольким или всем дисциплинам конного спорта, перечисленным в статье 3 настоящих Правил, в одном месте и в одно время.

6. На Чемпионате, кубке и первенстве России официальная эмблема общероссийской общественной организации по виду спорта «конный спорт» должна присутствовать на всех плакатах, афишах, на первых страницах программы и положения о соревнованиях, а также на других печатных и электронных материалах, распространяемых ОК.

### ***Статья 10. Организация турнира***

1. В положении о турнире должно быть четко указано, что он проводится в соответствии с требованиями настоящих Правил, Ветеринарного регламента и правил по соответствующей дисциплине.

2. В течение 10 дней после окончания соревнований ОК турнира, включенного в календарь ФКСР, должен предоставить в аппарат ФКСР технические результаты соревнований.

3. ОК турнира должен обеспечить соответствующее медицинское и ветеринарное обслуживание и достаточное количество машин скорой помощи, чтобы первая медицинская помощь могла быть оказана в любой момент.

## **Глава III. УЧАСТНИКИ СОРЕВНОВАНИЙ И ЧЛЕНЫ КОМАНД**

### ***Статья 11. Заявки***

1. Все виды заявок и их типовые формы определяется Общим регламентом.

2. Количество лошадей, которое может быть заявлено для участия в турнире, определяется Положением о данном турнире, а также Общим регламентом.

3. Заявки должны быть получены ОК любым способом предполагающим удостоверение ее получения, в соответствии со сроками указанными в Положении.

4. Для спортсменов, которым на день проведения соревнования не исполнилось 18 лет, к окончательной заявке должна быть приложена заверенная доверенность тренеру или представителю команды от одного из родителей или опекуна на право действовать от их имени.

5. В турнирах, открытых для отдельных категорий спортсменов, положением о соревнованиях могут быть установлены дополнительные обязательные позиции в заявке и иной перечень документов, прилагаемых к ней.

### ***Статья 12. Обязанности участников соревнований***

1. Участник соревнований обязан знать и выполнять настоящие Правила, ОР и Антидопинговый регламент, и Положение о турнире.

2. Участник соревнований обязан по требованию главной судейской коллегии или апелляционного комитета представить объяснения, устные или письменные, в отношении любого инцидента, произошедшего во время турнира.
3. Участник соревнований обязан принять все возможные меры для обеспечения безопасности людей, находящихся в непосредственной близости от его лошади в районе проведения турнира.
4. Участник соревнований несет ответственность за обеспечение благоприятных условий содержания и тренинга своей (своих) лошади (-ей).
5. Участник соревнования, занявший призовое место обязан присутствовать в церемонии награждения. В случае если участник не присутствует на церемонии награждения его результаты аннулируются. Спортсмен может по решению главного судьи участвовать в церемонии награждения без лошади.
6. Участникам соревнований запрещено вмешиваться в работу судей, в любой форме проявлять недовольство их решениями, а также неуважение к ним и зрителям.

### ***Статья 13. Юниоры, юноши, дети и спортсмены на пони***

1. Соревнования по конному спорту проводятся в возрастных категориях в соответствии с Единой всероссийской спортивной классификацией.
2. Спортсмены могут принимать участие в соревнованиях и первенствах для детей (с начала года, в котором им исполняется 11 лет, до конца года, в котором им исполняется 13 лет) на пони (рост в холке от 111 см с подковами).
3. Спортсмены могут принимать участие в соревнованиях и первенствах для детей (с начала года, в котором им исполняется 7 лет, до конца года, в котором им исполняется 10 лет) на пони (рост в холке до 110 см с подковами).
4. Спортсмены могут принимать участие в соревнованиях и первенствах для детей на спортивных лошадях с начала года, в котором им исполняется 12 лет, до конца года, в котором им исполняется 14 лет.

### ***Статья 14. Официальный представитель команды***

1. Субъект РФ или организация должны назначать официального представителя команды, если от них в турнире участвует два или более спортсмена. Функции представителя команды может исполнять один из участников.
2. Официальный представитель команды должен присутствовать на всех технических совещаниях, организуемых для них в связи с данным турниром.
3. Официальный представитель команды несет ответственность:
  - 3.1. за общее руководство по вопросам, связанными с лошадьми команды, их спортивной формой, за соблюдение ветеринарных правил как ветеринарным врачом команды, так и другими ее членами.
  - 3.2. за своевременность и правильность подачи заявок на старт (список выступающих спортсменов и лошадей, а для команды и их последовательность).
  - 3.3. за общее руководство по вопросам, связанным со спортсменами (включая их физическую, спортивную форму и поведение), особенно в том случае, если они по возрасту моложе 18 лет.
  - 3.4. за представление интересов команды в целом и ее отдельных членов в период проведения турнира.
4. Официальный представитель команды может производить замену спортсменов и лошадей в рамках уже отобранной команды, но он не может добавлять или заменять кого-либо из членов официальной команды и/или их лошадей на спортсмена и/или лошадь, выступающих в данном турнире в личном зачете, не вошедших в состав команды, за исключением несчастного случая или заболевания.
5. Официальный представитель команды имеет право:
  - 5.1. обращаться непосредственно к любому официальному лицу с любым вопросом,

касающимся соревнований;

5.2. иметь доступ к любым документам, обрабатываемым в ходе турнира и имеющим отношение к спортсменам его команды;

5.3. присутствовать на заседаниях главной судейской коллегии, когда они проводятся с участием представителей команд, на жеребьевках, разборах протестов или апелляций;

5.4. иметь доступ в помещения, сооружения, конюшни, на разминочные и тренировочные поля, предоставленные ОК для проведения турнира;

5.5. выполнять прочие действия, объявленные в настоящих Правилах.

6. Представитель Команды обязан:

6.1. представить все необходимые для данного турнира документы своей команды во время, указанное ОК;

6.2. своевременно подавать заявки на старт членов своей команды;

6.3. разъяснять членам команды правила, другие нормативные документы, действующие на данном турнире, а также решения ГСК и АК;

6.4. по требованию главного (старшего) судьи незамедлительно прибыть к главному (старшему) судье для решения вопросов, касающихся его команды. В случае неприбытия представителя команды главная судейская коллегия имеет право принимать решения по данной команде и без ее представителя;

6.5. решать с ОК вопросы размещения, питания членов команды и лошадей, а также все другие вопросы, возникающие в ходе турнира.

7. Представителю команды запрещается:

7.1. Вмешиваться в работу судей;

7.2. В любой форме проявлять неуважение к судьям, зрителям и работникам средств массовой информации;

7.3. Непосредственно воздействовать на членов других команд или их лошадей с целью помешать нормальному выступлению.

### ***Статья 15. Члены команды***

1. Количество и члены команды определяются Положением о соревновании.

2. Члены команды (в числе, указанном в положении) имеют право находиться в помещениях, сооружениях, на учебных и тренировочных полях, выделенных ОК для данной команды в установленное время.

3. Членам команды запрещается непосредственно обращаться к официальным лицам турнира (кроме ветеринарных и медицинских специалистов), вмешиваться в работу судей, оказывать помощь участнику соревнований во время выступления (кроме случаев, прямо оговоренных в настоящих Правилах), в любой форме проявлять грубость по отношению к лошади, независимо от ее принадлежности.

4. Ответственность за действия членов команды несет официальный представитель команды.

## **Глава IV. ЛОШАДИ**

### ***Статья 16. Возраст лошадей***

1. Для всех соревнований возраст лошадей определяется регламентами и правилами для отдельных дисциплин.

2. Первым годом жизни лошади считается период со дня ее рождения до 31 декабря следующего года. Например, жеребенку, родившемуся в мае 2003 года, считается один год до 31 декабря 2004 года, два года с 1 января по 31 декабря 2005 года и т.д.

### ***Статья 17. Паспорт лошади***

1. Каждая лошадь, участвующая в любом турнире должна иметь официальный паспорт ФКСР или паспорт FEI. Этот паспорт служит средством контроля над выполнением ветеринарных требований для лошади, прибывающей на соревнования. С помощью паспорта

производится идентификация лошади и установление ее владельца.

2. Лицо, ответственное за лошадь на турнире, отвечает также за точность заполнения паспорта и за представление его на паспортный контроль, за исключением турниров на арендованных лошадях, где за это несет ответственность ОК соревнования.

3. ОК, в соответствии с ветеринарными правилами, должен обеспечить процедуру идентификации каждой лошади при паспортном контроле по ее прибытии. Любой случай неточной или вводящей в заблуждение информации в паспорте или случай, когда лошадь не может быть однозначно идентифицирована, должен быть доведен до сведения председателя апелляционного комитета, который, в свою очередь, обязан информировать об этом ФКСР, указав номер паспорта и кличку лошади.

4. Если какая-либо лошадь прибывает на чемпионат, кубок или первенство без паспорта, или если этот паспорт заполнен не по правилам, то данная лошадь не допускается до участия в соревнованиях, если только апелляционный комитет не даст своего согласия.

### ***Статья 18. Кличка лошади***

1. В паспорт лошади заносится ее первоначальная кличка, под которой лошадь впервые приняла участие в соревнованиях. Эта кличка должна всегда оставаться в паспорте, в том числе и в случае ее изменения.

### ***Статья 19. Владельцы***

1. ФКСР регистрирует владельцев лошадей, которым выданы официальные паспорта. Изменение владельца и заключение соглашения об аренде лошади должны быть внесены в паспорт и заверены печатью и подписью уполномоченного на то лица ФКСР.

### ***Статья 20. Ответственные лица***

1. В соответствии с целями настоящих Правил, ответственным лицом является спортсмен, который выступает на лошади или управляет лошадью во время соревнований, владелец лошади, тренер, а также иные лица, уполномоченные принимать решения в отношении данной лошади.

2. Если спортсмену фактически не исполнилось 18-ти лет, то ответственное лицо для его лошади должно быть назначено командировавшей организацией или представителем команды. Это может быть владелец лошади, один из родителей спортсмена, представитель команды, тренер спортсмена, ветеринарный врач команды или другое официальное лицо команды. В случае, если ответственное лицо не назначено, им является представитель команды.

3. Представитель команды вместе с ответственным лицом, а в отсутствие представителя команды только ответственное лицо, отвечают за состояние, физическую форму, все организационные моменты, связанные с лошадью, а также за заявки на участие или снятие с соревнований любой и каждой лошади, находящейся под их юрисдикцией. Эти лица обязаны знать настоящие Правила.

4. Ответственное лицо, и только оно несет полную ответственность за любое действие совершенное им самим или любым другим лицом, имеющим разрешенный доступ к любой лошади, находящейся под его юрисдикцией, как в конюшне, так и во время тренировок или выступлений.

5. Если по какой либо причине ответственное лицо не в состоянии заботиться о лошади, находящейся под его юрисдикцией или ему в этом препятствуют, то оно должно немедленно уведомить об этом ОК и ветеринарную комиссию/делегата, а в случае невозможности, в апелляционный комитет.

### ***Статья 21. Идентификация лошади***

1. Оргкомитеты турниров, должен выдать идентификационный номер на каждую участвующую в соревнованиях лошадь.



2. Этот номер должен быть на лошади в течение турнира всегда, когда она находится вне конюшни (денника).

## **Глава V. ЗАЩИТА СПОРТСМЕНОВ И ЛОШАДЕЙ**

### ***Статья 22. Жестокое обращение с лошадью***

1. Понятие «Жестокое обращение» может быть определено как намеренные действия такого характера, когда возможно причинение лошади боли или неоправданного дискомфорта.
2. Любое лицо, ставшее свидетелем случая жестокого обращения с лошадью, обязано немедленно сообщить об этом. Если случай произошел во время турнира, то сообщение делается в форме протеста на имя главного судьи турнира.

### ***Статья 23. Защита здоровья спортсменов***

1. Ни один спортсмен не может принимать участия в каком-либо соревновании, находясь под воздействием любого из запрещенных препаратов.
2. Любой спортсмен, в теле которого обнаружены запрещенные вещества или их применение очевидно, автоматически дисквалифицируется из всех соревнований этого турнира. Классификация по занятым местам соответствующим образом корректируется. Если дисквалифицированный спортсмен является членом команды, остальная часть команды дисквалификации не подвергается.
3. Правила в отношении запрещенных веществ и их список публикуются ФКСР.
4. Главная судейская коллегия, после консультации с ответственным официальным лицом по допинг-контролю имеет право в любой момент отстранить от участия в соревновании и/или во всем турнире любого спортсмена, состояние которого не позволяет продолжать соревнование по причине получения или потенциально возможного получения серьезной травмы или ущерба для здоровья.

### ***Статья 24. Защита здоровья лошадей***

1. Использование любых веществ или методов, которые потенциально могут причинить лошади вред, запрещены. Точные правила, касающиеся запрещенных веществ и антидопингового контроля, изложены в Ветеринарном регламенте и специальных регламентах.
2. Решение о запрете лошади участвовать в соревнованиях может быть принято главной судейской коллегией турнира по рекомендации ветеринарной комиссии/ветеринарного делегата. Протест против этого решения не принимается.
3. В случаях явных признаков болезни или травмы во время турнира главная судейская коллегия, после консультации с ветеринарной комиссией/делегатом, принимает решение по поводу возможности для данной лошади продолжать участвовать в данном или последующих соревнованиях турнира.

## **ГЛАВА VI. ОФИЦИАЛЬНЫЕ ЛИЦА ТУРНИРА**

### ***Статья 25. Судья по конному спорту***

1. Категории судей определяются квалификационными требованиями к спортивным судьям, утвержденными федеральным органом исполнительной власти в области физической культуры и спорта (далее - Квалификационные требования).
2. Судья является членом главной судейской коллегии, назначаемой для контроля хода проведения соревнования или турнира.

### ***Статья 26. Главная судейская коллегия турнира***

1. Порядок назначения главной судейской коллегии определяется Квалификационными требованиями.

2. Главная судейская коллегия турнира несет ответственность за техническую сторону судейства всех соревнований, на которые она была назначена, и за урегулирование всех проблем, которые могут возникнуть в тот период, когда эти вопросы находятся под ее юрисдикцией в соответствии с настоящими Правилами.

3. Период юрисдикции главной судейской коллегии турнира начинается за 1 час до начала 1-ой выводки лошадей (в случае замены 1-ой ветеринарной инспекции осмотром по прибытии, период юрисдикции ГСК начинается за 2 часа до начала первого соревнования турнира) и заканчивается через 1 час после объявления окончательных результатов последнего соревнования программы.

4. Члены главной судейской коллегии должны при выполнении своих обязанностей быть максимально объективными, отрешиться от личных пристрастий, посторонних советов или какой-либо заранее известной им информации в отношении спортсмена или лошади.

### ***Статья 27. Обязанности Главной судейской коллегии***

1. Основная задача главной судейской коллегии обеспечить проведение соревнований в соответствии с данными Правилами.

2. В день начала турнира главная судейская коллегия должна:

2.1. обеспечить проведение выводки;

2.2. проверить программу, список участников (спортсменов и лошадей), стартовые протоколы для различных соревнований;

2.3. провести технические совещания и дать рекомендации службам и структурам турнира;

2.4. проверить зоны соревнований, находящиеся под наблюдением шеф-стюарда и его ассистентов;

2.5. принять на себя функции технического делегата, если последний не был назначен;

2.6. проверить состояние грунта боевого поля, трасс, тренировочных и разминочных полей.

3. Перед соревнованием главный судья должен:

3.1. проверить совместно с техническим делегатом и, если требуется с курс/кросс-дизайнером готовность манежа, боевого поля, трассы, разминочного поля;

3.2. распределить между членами главной судейской коллегии их обязанности и позиции;

3.3. проверить наличие и работу средств внутренней связи и вывода информации для зрителей;

3.4. определить совместно с председателем ветеринарной комиссии или ветеринарным делегатом и, если таковой назначен, ветеринаром службы допинг-контроля, метод отбора лошадей для проведения тестирования;

4. В течение соревнований главная судейская коллегия:

4.1. проверять порядок старта;

4.2. контролировать работу секретарей главной судейской коллегии;

4.3. контролировать форму одежды спортсменов, снаряжения лошадей и оборудования экипажей;

4.4. контролировать ход соревнований так, чтобы они проходили согласно программе турнира;

4.5. принимать протесты, рассматривать их совместно с членами главной судейской коллегии как можно быстрее;

4.6. отслеживать работу комментатора и информацию, выводящуюся на информационные табло.

5. После соревнования:

5.1. проверить итоговую классификацию;

5.2. проверить форму и поведение участников соревнований во время церемонии награждения.

5.3. вместе с членами главной судейской коллегии принять решение по любым протестам, полученным в течение или после соревнования и довести его до сведения заинтересованных сторон.

6. После турнира:

6.1. ознакомить ОК со своими замечаниями и предложить способы по улучшению организации проведения турнира;

6.2. если были наложены взыскания, подробно информировать об этом технического делегата для того, чтобы это было включено в рапорт в Федерацию.

### ***Статья 28. Технический делегат***

1. Технический делегат назначается ФКСР на соревнования, имеющие статус Всероссийские. На соревнования регионального уровня - ОК.

2. Функции технического делегата кроме соревнований имеющих статус Всероссийские или международные может исполнять главный судья или член главной судейской коллегии, если он постоянно проживает на территории иного субъекта РФ, чем тот, где проводятся соревнования.

3. ОК должен согласовывать с техническим делегатом решения по организационным вопросам турнира с момента его назначения и до окончания турнира.

4. Для того, чтобы проверить условия размещения спортсменов и других членов команд, условия содержания и кормления лошадей, качество полей, трасс и т.д., технический делегат должен прибыть в место проведения соревнований за 2 дня до начала первого соревнования и предпочтительно до того момента, когда придут первые лошади.

5. Технический делегат обладает правом трактовать настоящие Правила и следить за их соблюдением.

6. Технический делегат должен в течение 10 дней с момента окончания турнира послать отчет установленной формы в Федерацию.

7. Технический делегат осуществляет надзор за технической стороной проведения соревнований, контролирует выполнение настоящих Правил, наблюдает за действиями судей, проверяет правильность регистрации и точность записи результатов.

### ***Статья 29. Главный секретарь***

1. Главный секретарь является членом главной судейской коллегии.

2. Обязанности главного секретаря:

2.1. принимает, обрабатывает и проверяет правильность заполнения заявки от представителей команд;

2.2. готовит протоколы соревнований;

2.3. ведет протоколы заседаний главной судейской коллегии;

2.4. фиксирует распоряжения главного судьи в ходе соревнований;

2.5. снабжает судей необходимыми нормативными материалами;

2.6. принимает жалобы и протесты;

2.7. подготавливает отчет о турнире для ОК и прессы;

2.8. руководит работой секретариата при главной судейской коллегии.

### ***Статья 30. Заместитель главного судьи/Старший судья***

1. В случае проведения турнира по нескольким дисциплинам, на каждую из них назначается старший судья.

2. В случае проведения турнира по выездке с проведением нескольких тестов, на каждый из них Главным судьей турнира назначается старший судья.

3. Старший судья является членом главной судейской коллегии и заместителем главного судьи.

4. Старший судья выполняет обязанности главного судьи в его отсутствие и несет ответственность за правильность судейства по своей дисциплине.

### ***Статья 31. Апелляционная комиссия соревнований***

1. Апелляционная комиссия состоит из председателя и как минимум 2 членов и должна

назначаться на каждый турнир имеющий со статус региональный и Всероссийский из числа аттестованных судей.

2. Федерация настоятельно рекомендует ОК соревнований всех статусов предусматривать назначение АК
3. На турнирах имеющих статус Всероссийский хотя бы 1 член АК должен проживать за пределами субъекта РФ в котором проводится данный турнир.

### ***Статья 32. Курс - дизайнеры***

1. Курс-дизайнер отвечает перед техническим делегатом, если он назначен, или перед главным судьей за составление схемы трасс и маршрутов, установку препятствий и разметки, а также за измерение дистанций маршрута или трассы.
2. Курс-дизайнер после окончания работ по подготовке маршрута/трассы, должен доложить техническому делегату, если он назначен, или главному судье о готовности маршрута/трассы.
3. Главная судейская коллегия не имеет права объявлять о начале соревнования, пока технический делегат или курс-дизайнер не доложат о готовности маршрута. С этого момента только главная судейская коллегия несет ответственность за проведение соревнований.
4. Курс-дизайнер для соревнований уровня субъектов РФ должен выбираться из списка курс-дизайнеров Федерации.

### ***Статья 33. Ветеринарный делегат***

1. Квалификация и обязанности Ветеринарного делегата и членов ветеринарной комиссии устанавливается в Ветеринарном регламенте, который является составной и неотъемлемой частью настоящих Правил.
2. Ветеринарного делегата/ветеринарную комиссию на турниры уровня субъектов РФ или муниципального уровня назначает ОК.
3. Ветеринарного делегата/ветеринарную комиссию на турнир всероссийского уровня и уровня федеральных округов назначает Бюро Федерации.

### ***Статья 34. Шеф – стюард и Стюарды***

1. ОК должен назначить шеф-стюарда и соответствующее число стюардов, находящихся в его подчинении. Все они должны иметь полную свободу доступа во все зоны, находящиеся под юрисдикцией ОК. Желательно, чтобы шеф стюард и стюарды имели отчетливые знаки отличия или нарукавные повязки. Шеф-стюард обязан немедленно докладывать обо всех инцидентах главному судье. На турнирах всероссийского уровня как минимум один стюард должен постоянно находиться при исполнении служебных обязанностей в местах нахождения лошадей в пределах зон соревнований, когда бы эти места ни использовались.
2. В течение всего турнира в конюшнях, на тренировочных и разминочных полях, местах сбора и во всех других местах, находящихся под контролем ОК, шеф-стюард и стюарды, должны исполнять следующие обязанности:
  - 2.1. помогать участникам проводить тренировки;
  - 2.2. предотвращать любую форму жестокого обращения с лошадью со стороны спортсменов, коноводов, владельцев или любых других лиц;
  - 2.3. предотвращать любое нарушение общепринятых принципов поведения, справедливости и норм спортивной этики;
  - 2.4. быть вежливым и дружелюбным.
3. Шеф-стюард должен представить рапорт в Федерацию в отношении инспектирования всего турнира в целом и в отношении произошедших инцидентов. Копия рапорта должна быть передана президенту ОК.
5. Дополнительно стюарды могут выполнять следующие задачи:

**Контролер** — следит за соблюдением участниками маршрута, схемы езды, правильности прохождения створов, преодоления препятствий и т. п. и учитывает в судейской записке все нарушения, совершенные спортсменом в пределах зоны своей ответственности;

**Инспекторы старта и финиша** — в соответствии с условиями, указанными в правилах для отдельных дисциплин, показывают факт пересечения линии старта или финиша участником соревнования.

**Секундометрист** — в соответствии с правилами для отдельных дисциплин, фиксирует время, затраченное спортсменом на выполнение своего упражнения.

**Ассистент курс-дизайнера** помогает в оборудовании конкурного поля, трассы полевых испытаний и т.п.; восстанавливает препятствия, створы и другое оборудование после разрушений или смещений; сообщает о готовности поля или трассы главному судье.

**Ассистент судьи** (читчик, оператор) помогает в заполнении протокола езды каждого участника члену главной судейской коллегии в соревнованиях по выездке и манежной езде.

**Инспектор разминочного или тренировочного поля** (тренировочного препятствия) — следит за соблюдением правил безопасности, за соответствием правилам оборудования разминочного или тренировочного поля, за соблюдением участниками соревнований и членами команд правил, относящихся к разминочным и тренировочным полям.

### ***Статья 35. Протесты Жалобы Апелляции***

1. Протесты по поводу решений, действий или бездействия любого официального лица или структуры, имеющие признаки нарушения настоящих Правил или Общего регламента в период проведения турнира подаются в главную судейскую коллегию.
2. В ходе проведения соревнований жалобы и протесты рассматриваются на основании письменного заявления субъекта соревнований или официального представителя команды.
3. Порядок и сроки подачи протестов, жалоб и апелляций изложены в Общем Регламенте.
4. Жалобы подаются в Главную судейскую коллегию.
5. Апелляции на решение главной судейской коллегии подаются в Апелляционную комиссию соревнований.

## **РАЗДЕЛ II . ПРАВИЛА ПО ДИСЦИПЛИНАМ КОННОГО СПОРТА**

### **ГЛАВА VII. ПРАВИЛА ПО ВЫЕЗДКЕ**

#### ***Статья 36. Основные принципы выездки***

1.1. Целью выездки является достижение полного взаимопонимания между всадником и его лошадью, посредством подчинения лошади всаднику, при этом лошадь демонстрирует свободу и равномерность аллюров, гармоничность и легкость движений, принятие повода без напряженности или сопротивления.

1.2. Благодаря живому импульсу и эластичной работе суставов, освобожденных от парализующего действия сопротивления, лошадь повинуется охотно и без колебаний. Она отвечает на различные действия средств управления всадника спокойно и точно, демонстрируя естественное и гармоничное равновесие, как физическое, так и психическое.

1.3. При любом виде работы и даже во время остановки, лошадь должна быть “в поводе”. По определению, лошадь находится “в поводе”, когда ее шея более или менее приподнята и округлена – соответственно уровню подготовленности и степени собранности или прибавления аллюра; она принимает повод, поддерживая через него легкий и мягкий контакт с рукой всадника. Положение головы лошади должно быть стабильным, при этом нос, как правило, находится слегка впереди от линии отвеса. Затылок раскрепощен и является высшей точкой шеи. Лошадь не должна оказывать никакого сопротивления всаднику.

1.4. Каденция – это проявляется на рыси и галопе и является результатом естественной гармонии, свойственной лошади, когда она движется, демонстрируя отчетливую равномерность аллюра, импульс и равновесие. Каденция должна поддерживаться на всех

видах рыси или галопа и при исполнении любых упражнений на любом из этих аллюров.

1.5. Равномерный ритм, который лошадь сохраняет на всех аллюрах, является основой выездки.

## **2. Остановка**

2.1. При остановке лошадь должна стоять прямолинейно и неподвижно, с подведенным задом, сохраняя внимательность. Её вес должен равномерно распределяться на все четыре ноги, стоящие попарно одна около другой. Шея должна быть приподнята, затылок - высшая точка, нос - слегка впереди вертикали. Оставаясь "в поводу" и поддерживая легкий и мягкий контакт с руками всадника, лошадь может спокойно отжевывать железо, сохраняя состояние готовности начать движение вперед по малейшему требованию всадника.

2.2. Остановка осуществляется посредством смещения центра тяжести лошади ближе к задним конечностям за счет усиления воздействия седла и шенкелей всадника, посылающих лошадь на все более ограничивающее движение, но мягкий повод. За счет этого достигается почти мгновенная, но не резкая остановка в заранее определенном месте. Предваряет остановку серия полудержек (см. переходы).

2.3. Качество аллюров до и после остановки учитывается в общей оценке за данный элемент.

## **3. Шаг**

3.1. Шаг - это марширующий аллюр, при котором соприкосновение копыт с грунтом происходит четко в четыре такта, следующих равномерно один за другим; ритм движения и отсутствие какой-либо напряженности хорошо выражены и поддерживаются в течение всей работы на шагу.

Если передняя и задняя ноги лошади с одной стороны отрываются от земли и ставятся почти одновременно, то шаг становится близким к иноходи. Такая неправильность шага может привести к настоящей иноходи, что является серьезным пороком аллюра. Различают: средний, собранный, прибавленный и свободный шаг. Каждый вид шага должен четко отличаться от другого как рамкой, в которую вписывается корпус лошади, так и степенью заступа.

3.2. **Средний шаг.** Четкий, равномерный и непринужденный шаг с умеренным расширением шагов. Лошадь, оставаясь "в поводу", идет энергично, но спокойно, шаги равномерные и четкие, копыта задних ног ставятся на землю впереди отпечатков копыт передних ног. Всадник поддерживает постоянный, мягкий и легкий контакт со ртом лошади, позволяя ее голове и шее совершать естественные колебательные движения.

3.3. **Собранный шаг.** Лошадь, оставаясь "в поводу", смело движется вперед. Шея ее приподнята и округлена, при этом лошадь отчетливо «несет себя» сама. Голова лошади близка к отвесу, при этом поддерживается легкий контакт со ртом. Задние конечности подведены, скакательные суставы активны. Аллюр должен оставаться марширующим и энергичным, с правильной последовательностью перестановки ног. Каждый шаг характеризуется меньшим захватом пространства, а ноги поднимаются выше, чем на среднем шагу, потому что сгибание всех суставов более выражено. Чтобы собранный шаг не стал заторопленным или неправильным, он должен быть короче, чем средний, но в то же время более активным.

3.4. **Прибавленный шаг.** Лошадь захватывает максимально возможное пространство, шаги остаются равномерными и не заторопленными. Копыта задних ног ставятся на землю отчетливо впереди отпечатков копыт передних ног. Всадник позволяет лошади вытянуть шею и голову, не теряя, однако, контакта с ее ртом и контролируя ее затылок. Нос лошади должен быть явно впереди отвеса.

3.5. **Свободный шаг.** Это аллюр для отдыха, на котором лошади позволено полностью вытянуть и опустить шею с головой.

3.6. **Следование задлинным поводом.** Это упражнение дает четкое представление о "проводимости" лошади и демонстрирует степень ее гибкости, равновесия, повиновения и расслабленности. Чтобы правильно выполнить данное упражнение, всадник должен отпустить повод так, чтобы лошадь постепенно "растянулась", вытянув голову и шею вперед

и вниз. Рот лошади должен, приблизительно, достичь горизонтальной линии, проходящей на уровне плече-лопаточного сустава. При этом должен сохраняться постоянный мягкий контакт с рукой всадника. Ритм аллюра должен оставаться неизменным, плечи лошади двигаться свободно, а задние ноги быть хорошо подведенными. При укорочении повода лошадь должна принимать контакт без сопротивления ртом или в затылке.

#### **4. Рысь**

4.1. Рысь - это аллюр “в два такта” с попеременным выносом диагональных ног (левая передняя и правая задняя, и наоборот), разделенным фазой подвисания. Движение рысью должно быть свободным, энергичным и равномерным. Качество рыси оценивается по общему впечатлению, равномерности и эластичности темпов, наличию каденции и импульса, как во время сбора, так и на прибавлениях. Все это достигается благодаря эластичности спины, хорошему подведению зада и способности поддерживать постоянный ритм и естественное равновесие на всех видах рыси. Различают: рабочую рысь, удлинение темпов рыси, а также собранную, среднюю и прибавленную рысь.

4.2. **Рабочая рысь.** Это промежуточный аллюр между собранной и средней рысью, когда лошадь, еще недостаточно подготовленная к тому, чтобы идти в сборе, сохраняет при движении вперед хорошее равновесие и, оставаясь “в поводе”, демонстрирует равномерные, эластичные движения и хорошую активность скакательных суставов. Выражение “хорошая активность скакательных суставов” подчеркивает важность импульса, идущего от активных задних конечностей.

4.3. **Удлинение темпов рыси.** На соревнованиях для четырехлетних лошадей требуется показать “удлинение темпов рыси”. Это промежуточный аллюр между рабочей и средней рысью, который используется для лошадей, еще недостаточно подготовленных, чтобы идти средней рысью.

4.4. **Собранная рысь.** Лошадь, оставаясь “в поводе”, продвигается вперед с поднятой и округленной шеей. Активная работа скакательных суставов подведенных задних ног поддерживает энергичный импульс, разгружая плечи лошади и обеспечивая их большую свободу и легкость перемещения в любом направлении, благодаря чему лошадь демонстрирует способность самостоятельно поддерживать равновесие (нести себя). Темпы короче, чем при любом другом виде рыси, но без нарушения эластичности и потери каденции.

4.5. **Средняя рысь.** Это промежуточный аллюр между рабочей и прибавленной рысью, но более “округленный”, чем последняя. Лошадь продвигается вперед, отчетливо демонстрируя расширение шагов с выраженным импульсом, идущим от задних ног. Всадник позволяет лошади, идущей “в поводе”, несколько вытянуть нос вперед от отвеса по сравнению с собранной и рабочей рысью, и в то же время дает ей возможность слегка опустить голову и шею. Темпы должны быть равномерными, а само движение - уравновешенным и непринужденным.

4.6. **Прибавленная рысь.** Лошадь захватывает как можно больше пространства. Сохраняя постоянную каденцию, она, благодаря сильному импульсу, идущему от задних ног, максимально удлиняет шаги. Всадник, контролируя затылок лошади, дает ей возможность удлинить “рамку” и двигаться вперед, захватывая максимально возможное пространство. Копыта передних ног должны опускаться на землю в той точке, на которую они как бы нацелены. Движения передних и задних ног должны быть схожими (параллельными). Движение в целом должно быть хорошо уравновешенным, а переход в собранную рысь - плавным, - за счет смещения центра тяжести к задним ногам.

Все виды рыси выполняются сидя в седле, кроме случаев, специально оговоренных в соответствующих тестах.

#### **5. Галоп**

5.1. Галоп - это аллюр “в три такта” когда, например, при галопе с правой ноги копыта лошади касаются земли в следующей последовательности: левая задняя, затем левая диагональ (одновременно левая передняя и правая задняя), затем правая передняя. Перед

следующим тактом галопа следует фаза подвисания, когда все четыре ноги лошади находятся в воздухе. Лошадь должна подниматься в галоп сразу, без колебания, причем с момента подъема галоп должен быть легким, с выраженной каденцией и равномерными темпами.

Качество галопа оценивается по общему впечатлению, равномерности и легкости аллюра, поддержанием каденции и разгруженности переда (обусловленных принятием повода при свободном затылке и подведением задних ног при активной работе скакательных суставов), а также по способности лошади сохранять постоянство ритма и естественное равновесие, даже после перехода из одного вида галопа в другой. При движении по прямой линии лошадь всегда должна сохранять прямолинейность и правильно сгибаться в поворотах.

Различают: рабочий галоп, удлинение темпов на галопе, а также собранный, средний и прибавленный галоп.

**5.2. Рабочий галоп.** Это промежуточный аллюр между собранным и средним галопом. Лошадь, еще не достаточно подготовленная для выполнения собранного галопа, демонстрирует достаточную уравновешенность и, оставаясь “в поводе”, движется вперед равномерными легкими темпами, с каденцией и активной работой скакательных суставов. Выражение “активная работа скакательных суставов” подчеркивает важность импульса, идущего от активных задних ног.

**5.3. Удлинение темпов галопа.** На соревнованиях для четырехлетних лошадей требуется показать "удлинение темпов галопа". Это промежуточная стадия между рабочим и средним галопом, когда лошадь еще недостаточно подготовлена, чтобы демонстрировать средний галоп.

**5.4. Собранный галоп.** Лошадь, оставаясь “в поводе”, движется вперед с приподнятой и округленной шеей. Собранный галоп отличается легкостью переда и очень высоким импульсом, идущим от задних ног, что позволяет лошади поддерживать совершенное равновесие, т.е. свободу и большую подвижность в плечевом поясе. Темпы галопа короче, чем при любом другом виде галопа, но без потери эластичности и каденции.

**5.5. Средний галоп.** Это промежуточный аллюр между рабочим и прибавленным галопом. Лошадь движется вперед, четко демонстрируя расширение темпов и выраженный импульс, идущий от задних ног. Всадник позволяет лошади, несколько вытянуть нос вперед по сравнению с собранным или рабочим галопом, давая ей в то же время возможность слегка опустить голову и шею. Махи должны быть уравновешенными и непринужденными.

**5.6. Прибавленный галоп.** Лошадь движется с максимально возможным захватом пространства. Сохраняя каденцию, она до предела удлиняет махи благодаря сильному импульсу, идущему от задних ног, не теряя в то же время спокойствия, легкости и прямолинейности. Всадник, контролируя затылок лошади, позволяет ей удлинить “рамку” и максимально расширить темпы. Движение в целом должно быть хорошо сбалансированным, а переход в собранный галоп - плавным, - за счет смещения центра тяжести к задним ногам.

**5.7. Контргалоп.** Это движение, служащее для совершенствования равновесия и прямолинейности лошади, оно выполняется в сборе. Лошадь идет галопом с наружной передней ноги, сохраняя правильный трехтактный ритм и с постановлением в сторону ведущей ноги. Задние и передние ноги лошади идут по одному следу.

**5.8. Простая перемена ноги на галопе.** При выполнении этой перемены лошадь с галопа сразу переводится в шаг и после трех - пяти четких шагов поднимается в галоп с другой ноги.

**5.9. Перемена ноги в воздухе.** Перемена ноги в воздухе выполняется в один темп, при этом одновременно меняется передняя и задняя ноги лошади. Эта перемена ноги выполняется в фазе подвисания, следующей за каждым темпом галопа. Перемены ног в воздухе могут также исполняться сериями, например в 4, 3, 2 темпа или в один темп. Лошадь, даже при смене ног в сериях, должна оставаться спокойной, сохранять легкость и прямолинейность, живой импульс, постоянство ритма и равновесия в продолжение всей серии. Чтобы не затруднять легкость и плавность исполнения смены ног в сериях, следует поддерживать достаточный импульс.



## 6. Осаживание

6.1. Осаживание - это симметричное движение назад, при котором ноги лошади поднимаются и опускаются диагональными парами. Все ноги должны подниматься достаточно высоко, а задние ноги не должны отклоняться от прямой линии.

6.2. Во время выполнения упражнения лошадь должна оставаться “в поводу”, сохраняя готовность в любой момент двинуться вперед.

6.3. Серьезными ошибками являются: начало осаживания до сигнала всадника или заторопливость, сопротивление поводу и уход от него, отклонение задних ног от прямой линии, слабая активность задних ног, а также движение назад с широко расставленными задними ногами или “волочение” передних ног.

6.4. Отсчет шагов начинается, когда лошадь делает шаг назад передней ногой. После выполнения положенного количества шагов назад лошадь должна показать а) остановку, соответствующую всем требованиям, предъявляемым правилами к остановке, или б) немедленное движение вперед требуемым аллюром. В ездах, где требуется осаживание на длину туловища лошади, она должна сделать три-четыре шага назад.

6.5. Качели - это последовательность из двух осаживаний с движением шагом между ними. Элемент должен выполняться с плавными переходами и исполнением требуемого количества шагов.

## 7. Переходы

7.1. Изменения аллюра и скорости должны быть четко показаны у заданной буквы. Каденция аллюра должна сохраняться до момента его изменения или до остановки. Переходы в пределах аллюра должны быть четко выражены, с сохранением прежнего ритма и каденции. То же относится и к переходам от одного движения к другому, например, из пассажа в пиаффе и обратно.

7.2. Каждое движение или переход должны предваряться незаметной со стороны полуодержкой.

**8. Одержки.** Различают полуодержки и полные одержки. При помощи полуодержки всадник может переводить лошадь на низший аллюр, сокращать темп аллюра, на ходу улучшать или восстанавливать осанку лошади и ритм движения. Это бывает необходимо, если, например, нужно настроить лошадь на следующее упражнение, или если лошадь торопится либо слишком упирается в удило.

Полной одержкой всадник останавливает движущуюся лошадь.

**8.1. Полуодержка.** При полуодержке средства управления применяются так же, как при полной одержке. Разница состоит лишь в том, что рука всадника не останавливает движения. При полуодержке посылающим средствам управления также отводится главная роль. Особое значение следует придавать напряжению поясницы и как следствие этого увеличению площади посадки. Глубоким опусканием каблуков увеличивается посылающее воздействие мягко прилегающего шенкеля.

Для хорошо выезженной и чувствительной лошади напряжения поясницы и кратковременного сжатия пальцев всадника уже достаточно, чтобы вызвать полуодержку. Всадник производит полуодержку, кроме указанных случаев, каждый раз перед тем, как потребовать от лошади чего-либо нового (например, при проезде угла, поворотах на ходу, вольтах, переходе на рысь, на галоп, перед полной остановкой).

Полуодержка не является однократным действием, она повторяется в ритме движения, пока не будет достигнута цель.

**8.2. Полная одержка.** Полная одержка - это яркий пример правильного взаимодействия посылающих и выдерживающих средств управления (рис. 1).

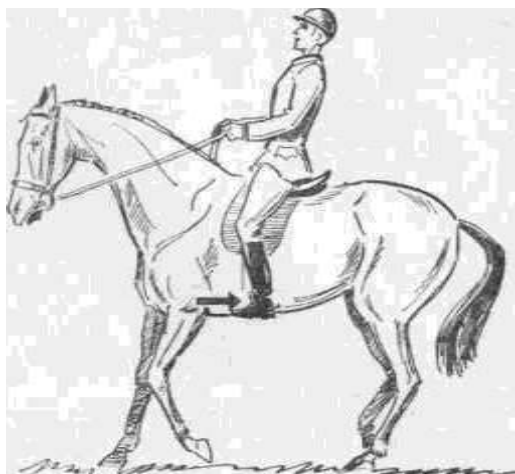

Шенкеля, располагающиеся в нормальной позиции у подпруги и дающие чередующиеся посылы, вместе с воздействием поясницы посылают вперед задние ноги лошади. Задняя часть лошади выдерживается одновременно давлением обеих шенкелей. Усиление напряжения поясницы при вертикальной, а при необходимости даже отклоненной назад верхней части тела увеличивает давящее воздействие на лошадь. Посадка и шенкель посылают лошадь на выдерживающую руку. При необходимости поводья в той или иной степени набираются при неизменном положении верхней части тела и пассивно прилегающем шенкеле.

### 9. Перемены направления

9.1. При переменах направления сгибание тела лошади должно соответствовать кривизне описываемой линии, при этом лошадь должна оставаться раскрепощенной и выполнять команды всадника без какого-либо сопротивления или изменения аллюра, ритма или скорости движения.

9.2. Перемены направления могут быть выполнены следующими способами:

- а) Поворот под прямым углом, включая прохождение углов манежа (четверть вольта диаметром около 6 метров);
- б) Короткая и длинная диагональ;
- в) Полувольты и полукруги;
- г) Полупируэты и повороты на заду;
- д) Петли серпантина;
- е) Контрперемены на зигзаге\*. Лошадь должна быть прямой в момент, предшествующий перемене направления.

\* зигзаг - движение, включающее более двух приеманий с переменной направления.

### 10. Фигуры

В тестах по выездке исполняются следующие фигуры: вольты, серпантины и восьмерки.

10.1. Вольт - это круг диаметром 6, 8, или 10 метров. При диаметре больше 10 метров используется термин "Круг" с указанием его диаметра.

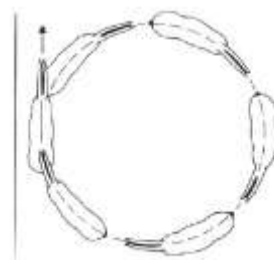

10.2. Серпантин состоит из полукругов, соединенных прямой линией. При пересечении центральной линии корпус лошади должен быть параллельным короткой стороне манежа (а). Длина прямой линии, соединяющей полукруги, зависит от их размера. Серпантин с одной петлей по длинной стороне манежа выполняются на расстоянии 5 или 10 метров от длинной стенки манежа (б). Серпантин вдоль центральной линии выполняются между четвертными линиями (с).

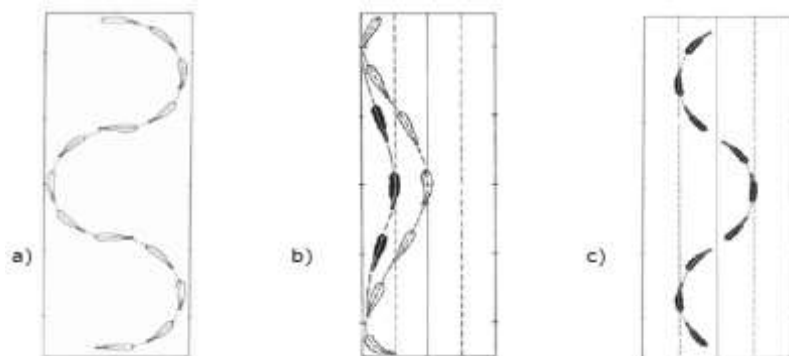

10.3. Восьмерка состоит из двух соединенных друг с другом в восьмерку вольтов или кругов одинакового размера, соответствующего указанному в схеме езды (тесте). В середине фигуры, непосредственно перед сменой направления, всадник должен в какой-то момент выпрямить лошадь.

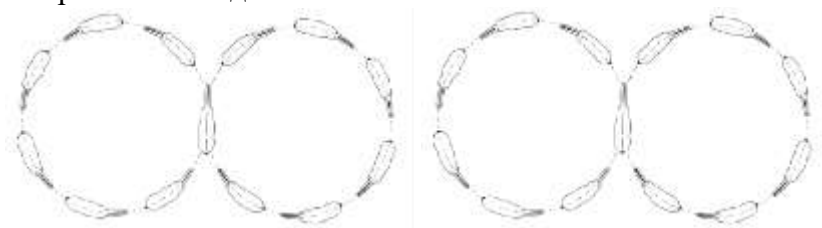

## 11. Уступка Шенкелю

11.1. Целью элемента "уступка шенкелю" является демонстрация эластичности и повиновения лошади на боковых движениях.

11.2. Упражнение выполняется на рабочей рыси.

Лошадь остается почти прямой, за исключением легкого постанования в затылке в сторону, обратную направлению движения. Всадник при этом должен видеть угол глаза и ноздрю лошади со стороны постанования. Внутренние ноги лошади перемещаются впереди наружных ног, перекрещиваясь с ними.

11.3. Уступка шенкелю должна быть включена как элемент тренировки еще до того, как лошадь будет подготовлена к работе на собранных аллюрах. Позже, в сочетании с более сложным движением - плечом внутрь, это упражнение будет служить наилучшим средством развития у лошади пластичности, раскрепощенности и непринужденности движений, необходимых в целях достижения свободы, эластичности и равномерности ее аллюров, гармоничности, легкости и непринужденности движений.

11.4. Уступка шенкелю может исполняться "на диагонали", когда корпус лошади должен оставаться практически параллельным длинной стенке манежа, но при этом ее перед должен несколько опережать зад. Упражнение также может исполняться "вдоль стенки", - в этом случае корпус лошади должен располагаться под углом примерно в 35 градусов относительно направления ее движения.

Уступка шенкелю вдоль стенки

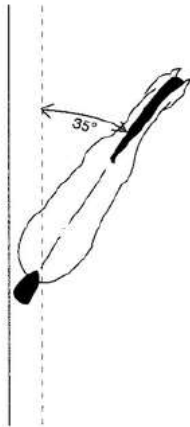

Уступка шенкелю по диагонали

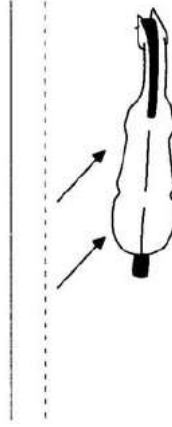

## 12. Боковые движения

**12.1 Плечом внутрь.** Упражнение выполняется на собранной рыси. Лошадь слегка согнута вокруг внутреннего шенкеля всадника, сохраняя каденцию и постоянный угол отведения от линии движения примерно в 30 градусов. Внутренняя передняя нога лошади проносится перед ее наружной ногой, перекрещиваясь с ней. Внутренняя задняя нога выносится вперед под центр тяжести лошади, двигаясь по следу внешней передней ноги, при этом бедро внутренней задней ноги опускается. Лошадь изогнута в сторону, противоположную направлению движения.

**12.2 Траверс.** Это упражнение может выполняться на собранной рыси или собранном галопе. Лошадь слегка согнута вокруг внутреннего шенкеля всадника, но угол отведения от линии движения больше, чем при исполнении "плечом внутрь". При выполнении траверса постоянный угол отведения, который должна демонстрировать лошадь, равен примерно 35 градусам. Перед лошади остается на линии движения, а зад смещается внутрь. Наружные ноги лошади проносятся впереди внутренних ног, перекрещиваясь с ними. Лошадь изогнута в направлении движения.

Чтобы начать движение траверсом, задние ноги лошади должны уйти со следа (с исходной линии, по которой движется лошадь), или, в случае, если траверс выполняется после прохождения угла или круга, - не должны возвращаться на исходную линию движения. По окончании выполнения траверса задние ноги возвращаются на след без какого-либо обратного постановления шеи/затылка, так же как при завершении исполнения вольта.

Цель траверса: продемонстрировать плавные собранные движения по прямой и правильное сгибание. Передние и задние ноги перекрещиваются, сохраняются равновесие и каденция.

Плечом внутрь

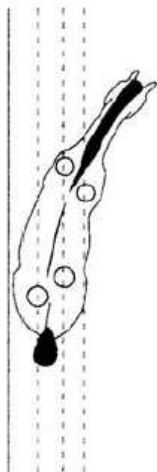

Траверс

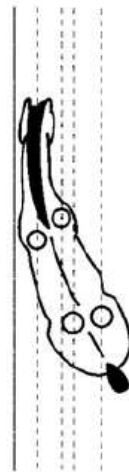

**12.3 Ранверс.** Это движение, обратное траверсу. Зад лошади остается на линии движения, перед перемещается внутрь. По окончании выполнения ранверса перед лошади возвращается на одну линию движения с задом. Все остальные принципы и требования такие же, как и при исполнении траверса. Лошадь слегка согнута вокруг внутреннего шенкеля всадника. Наружные ноги лошади проносятся впереди внутренних ног, перекрещиваясь с ними. Лошадь изогнута в направлении движения.

Цель ранверса: продемонстрировать плавные собранные движения по прямой, с большим сгибанием, чем при выполнении упражнения “плечом внутрь”. Передние и задние ноги перекрещиваются, сохраняются равновесие и каденция.

**12.4. Принимание.** Это вариант “траверса”, выполняемый “на диагонали” вместо движения “вдоль стенки”. Это упражнение может выполняться на собранной рыси или собранном галопе. Лошадь должна быть слегка изогнута в направлении движения и согнута вокруг внутреннего шенкеля всадника. Лошадь должна сохранять постоянную каденцию от начала и до конца упражнения. Чтобы обеспечить плечам большую свободу и подвижность очень важно поддерживать импульс, и, особенно, подведение внутренней задней ноги. Туловище лошади почти параллельно длинной стороне манежа. Передняя часть лошади слегка опережает зад. На рыси наружные ноги проносятся впереди внутренних ног, перекрещиваясь с ними. На галопе движение выполняется как серия темпов, направленных вперед и вбок.

Цель принятия на рыси: продемонстрировать плавные собранные движения по диагонали с большим сгибанием, чем при выполнении упражнения “плечом внутрь”. Передние и задние ноги перекрещиваются, равновесие и каденция сохраняются.

Цель принятия на галопе: демонстрация и развитие сбора и легкости галопа, путем плавного движения вперед и вбок без потери ритма, равновесия или легкости.

Ранверс

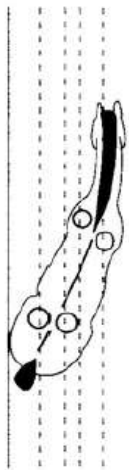

Принимание

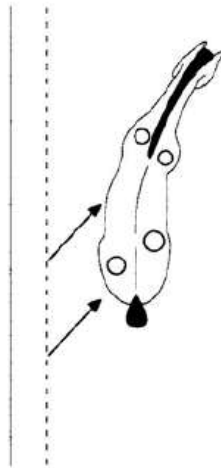

### 13. Пируэт, полупируэт и поворот на заду

**13.1. Пируэт (полупируэт)** - это поворот на 360 градусов (180 градусов), выполняемый в два следа, радиусом, равным длине лошади. Передние ноги лошади движутся вокруг ее задних ног. Пируэты (полупируэты) обычно выполняются на собранном шагу или галопе, но могут также выполняться на piaffe. На пируэте (полупируэте) передние ноги и наружная задняя нога движутся вокруг внутренней задней ноги, которая является осью движения и должна после каждого темпа опускаться в свой след или слегка впереди него.

На каком бы аллюре ни выполнялся пируэт (полупируэт), лошадь должна быть слегка согнута в направлении поворота и оставаться “в поводу”, с сохранением легкого контакта. Она должна выполнять поворот плавно, поддерживая постоянную каденцию и соответствующую аллюру последовательность опускания ног на землю. В течение всего движения затылок остается высшей точкой.

При выполнении пируэта (полупируэта) лошадь должна постоянно сохранять импульс и ни в коем случае, ни в малейшей степени, не двигаться назад или не отклоняться вбок.

Во время выполнения пируэта и полупируэта на галопе всадник, подчеркивая сбор лошади, должен сохранять совершенную легкость ее движения. Круп опущен, задние ноги хорошо подведены и демонстрируют хорошее сгибание суставов. Составной частью элемента являются сами темпы галопа до пируэта и после него. Они должны характеризоваться повышением активности и сбора перед пируэтом и сохранением равновесия после его завершения и движения лошади вперед.

### 13.2. Пируэт и полупируэт на галопе

Во время исполнения пируэта (полупируэта) на галопе судьи должны уметь отличать настоящие темпы галопа, несмотря на то, что диагональные пары ног - внутренняя задняя, внешняя передняя - не касаются земли одновременно.

Качество исполнения пируэтов (полупируэтов) оценивается по гибкости, легкости, каденции и равномерности, а также по четкости и плавности переходов; при оценке пируэтов и полупируэтов на галопе учитываются также равновесие, высота подъема конечностей и количество темпов (для пируэтов, желательного, 6-8, для полупируэтов - 3-4).

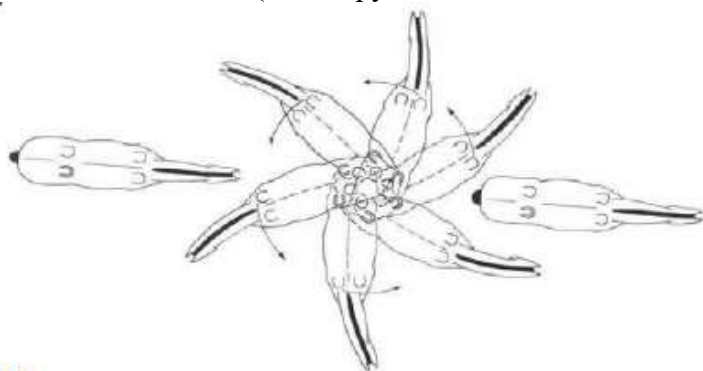

13.3. Полупируэты на шагу (180 градусов) выполняются на собранном шагу с сохранением сбора в течение всего упражнения. После завершения полупируэта лошадь возвращается на исходную линию движения. Задние ноги при исполнении пируэта не перекрещиваются.

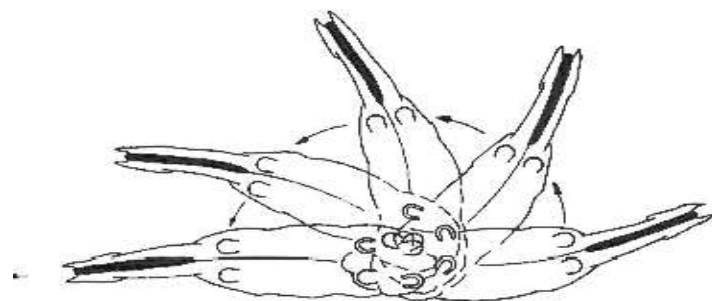

13.4. Поворот на зад с шага. Молодым лошадям, которые еще не могут двигаться собранным шагом, упражнение “поворот на зад” помогает подготовиться к работе в сборе. Поворот на зад выполняется на среднем шагу и, чтобы укоротить шаги и улучшить работу скакательных суставов задних конечностей лошади, предваряется полудержками. При повороте на зад разрешается сделать круг большего радиуса (примерно 1/2 метра), чем при пируэте на шагу, но требования к общему уровню подготовки, включая ритм, контакт, активность и прямолинейность остаются такими же.

13.5. Поворот на зад, выполняемый с остановки и заканчивающийся остановкой (поворот на 180 градусов). В начале поворота разрешено сделать 1-2 шагов вперед, чтобы сохранить ритм движения. В остальном применимы те же критерии, что для поворота на зад с шага.

## 14. Пассаж

14.1. Пассаж – это размеренная, очень высокая рысь с максимальным сбором и ярко выраженной каденцией. Она характеризуется выраженным подведением задних ног, подчеркнутым сгибанием запястных и скакательных суставов и грациозной эластичностью

движения. Каждая диагональная пара ног попеременно поднимается и опускается на землю, с четкой каденцией и увеличенной фазой подвисания.

14.2. В принципе, зацеп копыта передней ноги должен подниматься до уровня середины пясти другой передней ноги. Зацеп копыта поднятой задней ноги должен быть немного выше уровня путового сустава другой задней ноги.

14.3. Шея должна быть поднята и грациозно округлена. Затылок - высшая точка шеи, а положение головы близко к отвесу. Лошадь должна сохранять мягкий и легкий контакт с поводом и свободно переходить из пассажа в пиаффе и обратно без видимых усилий и нарушения каденции. Импульс должен всегда оставаться живым и ярко выраженным.

14.4. Серьезными ошибками являются: неравномерность движения задних ног, раскачивание переда или зада лошади из стороны в сторону, а также резкие, дергающиеся движения передних или задних ног и “волочение” задних ног.

14.5. Цель пассажа: продемонстрировать наивысшую степень сбора, каденции и подвисания на рыси.

### **15. Пиаффе**

15.1. Пиаффе - это в высшей степени собранное, высокое диагональное движение с явно выраженной каденцией, при исполнении которого создается впечатление, что лошадь остается на месте. Спина лошади гибкая и эластичная. Круп слегка опущен, задние ноги с активно работающими скакательными суставами хорошо подведены, что обеспечивает большую свободу, легкость и подвижность плечам и переду. Каждая диагональная пара ног попеременно и равномерно поднимается и опускается с сохранением каденции.

15.2. В принципе, зацеп копыта передней ноги должен подниматься до уровня середины пясти другой передней ноги. Зацеп поднятой задней ноги должен находиться сразу над уровнем путового сустава другой задней ноги.

15.3. Шея должна быть поднята и элегантно округлена, затылок – в высшей точке. Лошадь должна оставаться “в поводу”, сохраняя эластичность затылка и постоянство легкого и мягкого контакта с набранным поводом. Корпус лошади должен подниматься и опускаться в мягком, ритмичном и гармоничном движении.

15.4. Пиаффе всегда должно активизироваться живым импульсом и характеризоваться совершенным равновесием. Несмотря на то, что, в принципе, элемент исполняется на месте, обязательно должно создаваться впечатление намерения двинуться вперед. Это проявляется в явной готовности лошади немедленно двинуться вперед по первому требованию всадника.

15.5. Серьезными ошибками являются: малейшее осаживание назад, неравномерность движения задних ног, перекрещивание, как передних, так и задних ног, раскачивание из стороны в сторону переда или зада лошади, а также слишком большое количество шагов.

Цель пиаффе: продемонстрировать наивысшую степень сбора и создать впечатление, что лошадь исполняет упражнение, оставаясь на месте.

### **16. Импульс и повиновение**

16.1. Импульс - это термин, служащий для описания передачи активной и энергичной, но в то же время контролируемой движущей силы, исходящей от задних ног и порождающей атлетическое движение лошади. Его наивысшее проявление выражается через мягкие колебания спины лошади и легкий контакт с рукой всадника.

16.2. Скорость сама по себе имеет мало общего с импульсом: ее результатом, чаще всего, является уменьшение амплитуды аллюра, он делается как бы более “плоским”. Наглядным проявлением этого является более выраженная работа задних ног, действие которых выпадит как непрерывное, без выдержки и отрывистости. Скакательный сустав, после отрыва заднего копыта от земли, сначала должен двигаться в большей степени вперед, чем вверх, и, конечно, ни в коем случае не назад. Что касается импульса, то главным его признаком служит то, что лошадь находится больше времени в воздухе, чем на земле. Следовательно, импульс можно увидеть только на аллюрах, имеющих стадию подвисания.

16.3. Импульс является условием для хорошего сбора на рыси и галопе. Если нет импульса, нет и сбора.

16.4. Повиновение - это не слепое подчинение, а послушание, которое проявляется во всем поведении лошади постоянным вниманием, готовностью выполнять требования всадника, ее доверии. Оно проявляется также в гармоничности, легкости и непринужденности, демонстрируемых лошадей при выполнении различных движений.

Степень повиновения проявляется также в том, как лошадь принимает повод: с мягким и легким контактом и свободным затылком, или с сопротивлением руке всадника или уклонением от ее действия, когда лошадь идет, соответственно, “перед поводом” или “за поводом”. Основной контакт со ртом лошади должен осуществляться через трензель.

16.5. Основными признаками нервозности лошади, ее напряженности или сопротивления являются: высовывание языка, перекидывание его через железо или “всасывание”, а также скрежет зубами и кручение хвостом. Такое поведение должно быть учтено судьями при выставлении оценки как за конкретное упражнение, так и в общих оценках.

16.6. Основная идея повиновения заключается в доверии к всаднику и готовности лошади выполнять его требования без опасения и напряженности.

16.7. Прямолинейность лошади, сохранение ритма и равновесия позволяют ей двигаться вперед в постоянном контакте с всадником – все это говорит о гармонии и легкости. Главным критерием повиновения является выполнение основных требований и исполнение упражнений теста, в котором участвует лошадь.

### **17. Сбор**

17.1. Целью сбора лошади является:

- а) Дальнейшее развитие и улучшение равновесия лошади, которое в той или иной степени было нарушено дополнительным весом всадника.
- б) Развитие и увеличение способности лошади опускать круп и подводить задние ноги, чтобы обеспечить легкость и подвижность переда.
- в) Усовершенствование “непринужденности и осанки” лошади, чтобы сделать ее более приятной в езде.

Наилучшими средствами достижения этих целей являются полуодержки, а также боковые движения – «плечом внутрь», траверс, ранверс и принятие.

17.2. Сбор достигается и улучшается путем подведения под корпус лошади задних ног, согнутыми и эластичными суставами. Это осуществляется при помощи повторяющихся действий рук, седла и шенкелей всадника.

Вместе с тем, задние ноги не должны быть подведены слишком далеко вперед под корпус лошади, так как это существенно уменьшает площадь опоры и мешает движению лошади. В этом случае линия спины приподнимется и окажется длиннее, чем основание опоры ног, что нарушит устойчивость, и лошади будет труднее обрести гармоничное и правильное равновесие.

17.3. С другой стороны, слишком “растянутая” лошадь, не способная или не желающая подводить задние ноги под корпус, никогда не сможет достичь приемлемого сбора, характеризующегося “непринужденностью и осанкой”, равно как и активного импульса, идущего от задних ног.

17.4. Положение головы и шеи лошади на собранных аллюрах, естественно, зависит от уровня подготовки лошади и, в некоторой степени, от ее экстерьера. В любом случае, шея должна быть свободно приподнята, образуя гармоничную дугу от холки до затылка, который является высшей точкой. 16.5. Голова должна быть несколько впереди от вертикали. В тот момент, когда всадник применяет средства управления для достижения сбора, голова лошади может оставаться в более или менее отвесном положении. Дуга, образуемая шеей лошади, непосредственно указывает на степень сбора.

### **18. Посадка всадника и средства управления**

18.1. Все упражнения должны выполняться без видимых усилий со стороны всадника, а применение средств управления не должно быть заметным. Всадник должен быть хорошо уравновешен, гибок, сидеть глубоко в центре седла и мягко амортизировать движения лошади своим пояснично-крестцовым отделом. Его бедра и шенкеля сохраняют стабильное



положение и опущены вниз. Пятки располагаются в самой нижней точке. Верхняя часть корпуса держится прямо, свободно и непринужденно. Кисти рук сохраняют спокойное положение, опущены и сближены. Большие пальцы являются высшей точкой кистей. Руки остаются независимыми от остального тела. Руки от плеча до локтя опущены вдоль корпуса, позволяя всаднику мягко и свободно сопровождать движения лошади.

18.2. Эффективность применения средств управления определяется точностью исполнения требуемых элементов теста. Постоянно должно присутствовать впечатление гармоничного взаимодействия между всадником и лошадью.

18.3. Разбор поводьев в две руки является обязательным при исполнении Официальных программ FEI. По окончании выступления, выходя из манежа шагом на свободном поводу, всадник может, по своему усмотрению, взять поводья в одну руку.

### **Статья 37. Соревнования по выездке**

Класс соревнования – представляет собой совокупность категории и уровня соревнований.

#### **1. Категории соревнований по выездке**

1.1. Категории национальных соревнований – CDN.

Технический уровень турнира обозначается звездами \*, которые обозначают уровень сложности тестов от 1\* до 5\*.

CD – соревнования по выездке

I – международные

N – национальные

J – юноша (от 14 до 18 лет)

YR – молодой всадник – юниор

Ch – дети

A – участники, имеющие ограничения по квалификации

YH – молодые лошади (2 - 6 лет)

O – Официальные командные соревнования

1.2. CDN3\* - CDN5\* - тесты (езды) Большого круга (Средний приз №2, Большой Приз, Переездка Большого Приза, КЮР Большого Приза)

CDN 1\* - CDN 2\* - тесты (езды) Малого круга (Малый приз, Средний приз 1, КЮР Среднего приза 1 и/или Средний приз 2)

CDNI-Y, CDNOY- Юниорские езды (Предварительный Приз для юниоров, командный Приз, Личный Приз, КЮР Юниорских езд)

CDN-J, CDNO-J - Юношеские езды ( Предварительный Приз для юношей, командный Приз, Личный Приз, КЮР Юношеских езд)

CDN-Ch, CDNO-Ch - Езды для детей на лошадях ( Предварительный Приз для детей, командный Приз, Личный Приз, КЮР Детских езд)

CDN-P, CDNOP- Езды для детей на пони ( Предварительный Приз для детей, командный Приз, Личный Приз, КЮР Детских езд, в том числе костюмированный)

CDN-YH – езды для молодых лошадей (4- 6 лет)

#### **3. Тесты (езды)**

Каждое соревнование имеет свою программу. Официальные программы и тесты издаёт Федерация.

3.1. Программы оценки потенциальных возможностей для племенного и спортивного использования лошадей 2 и 3 лет для лошадей.

3.2. Тесты для лошадей 4 лет

3.3. Тесты для лошадей 5 лет

3.4. Тесты для лошадей 6 лет

3.5. Тесты для всадников на пони

3.6. Тесты от Малого Приза до Большого Приза состоят из упражнений, выявляющих соответствие степени подготовленности лошади всем требованиям классической школы верховой езды, а также позволяющих оценить уровень физического и психического развития

и уравновешенности лошади, которые дают ей возможность выполнять упражнения гармонично, легко и непринужденно. Цель тестов постепенно и равномерно увеличить нагрузку от менее сложных упражнений к более сложным.

3.7. Большой Приз - это соревнование высшего уровня, в котором в полной мере проявляется непринужденность лошади, характеризующаяся полным отсутствием сопротивления и совершенным развитием сбора и импульса. Тест включает все школьные аллюры и все основные движения.

3.8. Произвольная Программа (КЮР) – это соревнование по артистической выездке, выполняемое под музыку. Оно включает в себя все школьные аллюры и основные движения, - в соответствии с тестом основной езды того же уровня. При этом всаднику предоставляется абсолютная свобода выбора формы и манеры исполнения программы в пределах установленного времени. Эти соревнования должны ярко демонстрировать единение всадника и лошади, а также гармонию всех движений и переходов.

#### **4. Общие условия участия и проведения соревнований по выездке**

Порядок приглашений, подачи заявок, проведения соревнований, функциональные требования к Оргкомитетам соревнований, стартовые заявки, жеребьевка, порядок старта, размещение рекламы при проведении соревнований, процедура награждения изложены в Регламенте организации турниров по конному спорту, ежегодно утверждаемом Федерацией.

#### **5. Форма одежды**

5.1. Обязательной формой одежды для гражданских лиц на соревнованиях является ее классический вариант. Варианты цвета фрака могут быть разрешены только после получения соответствующего разрешения Комитета по выездке Федерации.

5.2. Фрак: черный или темно-синий. Цилиндр: черный или темно-синий. Бриджи: белые или цвета «шампань». Галстук или шарф: белый или цвета «шампань». Перчатки: белые или цвета «шампань». Сапоги: черные, темно-синие или темно-серые, но обязательно на 2-3 тона темнее чем фрак.

5.3. Разрешается на соревнованиях уровня CDN - УН выступать в черном или темно-синем рединготе, в котелке или охотничьей каске.

5.4. Военные на всех соревнованиях могут выступать в своей униформе.

5.5. Шпоры являются обязательными, кроме участия в соревнованиях среди детей (в том числе на пони), взрослых на молодых лошадях CDN - УН и участников с ограничениями по квалификации. Для детей длина шпор не должна превышать 1,5 см, не разрешаются шпоры с колесиками. Шпоры должны быть изготовлены из металла, иметь прямой или изогнутый шенкель, направленный строго назад от центра шпоры, когда она надета на сапог. Дужки шпор должны быть гладкими. Если используются колесики, они должны быть не острыми и свободно вращаться. Разрешены металлические шпоры с круглыми пластиковыми наконечниками, а также «фальшивые» шпоры без стержня.

5.9. На всех соревнованиях по выездке всадникам строго запрещено использовать любые устройства радио и\или другой связи во время выступления. Нарушение этого правила влечет за собой исключение из соревнований. Разрешено пользоваться радионаушниками во время тренировок и разминки.

## 6. Конское снаряжение

### 6.1. Обязательны:

6.1.1. Седло для выездки с длинными, почти вертикальными крыльями.

6.1.2. Оголовье с трензелем, мундштуком, цепочкой с резиновым подцепочником в сочетании с простым капсюлем.

- Двойное оголовье с мундштуком и цепочкой

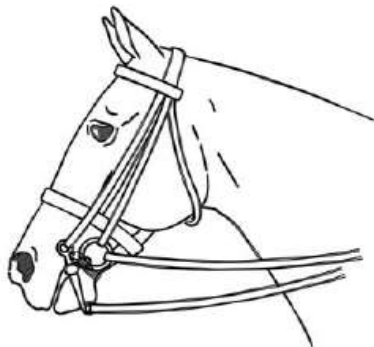

- Образец разрешенного седла для выездки

Example of permitted Dressage saddle

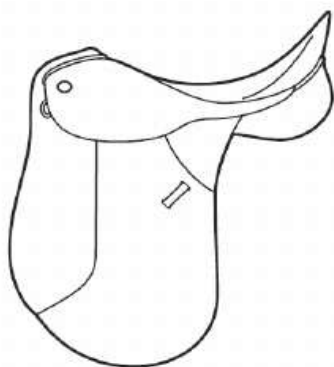

- Двойные скользящие поводья для работы на корде

Double sliding side reins (triangle/dreieck zügel)

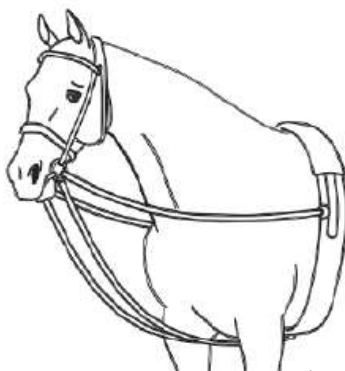

6.1.3. Капсюль ни в коем случае не должен быть затянут слишком туго, во избежание причинения лошади боли. Можно использовать вместо цепочки ремешок или кожаный подцепочник. Разрешена мягкая подшивка на переносном ремне уздечки.

6.2. Трензель и мундштук должны быть сделаны из металла или жесткого пластика и могут быть покрыты резиной фабричного производства. Обертывание грызла любыми материалами и гибкие резиновые удила запрещены. Рычаг мундштука (нижние щечки) не должен быть длиннее 10 см (вниз от грызла). Если применяется мундштук со скользящим грызлом, то длина рычага ниже грызла, измеренная при нахождении грызла в крайнем верхнем

положении, не должна превышать 10 см. Толщина грызла трензеля мундштука должна быть такова, чтобы не причинять боли лошади. Диаметр грызла должен быть минимум 12 мм для мундштука и 10 мм для трензеля. Толщина грызла трензеля, применяющегося на соревнованиях для молодых лошадей, должна быть не менее 14 мм, на соревнованиях для пони - не менее 10 мм. Диаметр грызла измеряется рядом с трензельными кольцами или рычагами мундштука.

6.3. Запрещено использование мартингалов, подперся, ограничители трензеля, всех видов приспособлений (любые виды шпунтов, включая скользящие поводья, боковые развязки, балансировочные поводья и т.д.), всех видов нагавок и бинтов, а также шоры любого типа и муфты для ушей, капоры и прочих дополнительных приспособлений. Исключения определены в Регламенте соревнований.

6.4. Строго запрещены неестественные украшения на лошади (ленты или цветы в хвосте или в гриве). Допускается обычное заплетание гривы.

6.5. Шиньены для хвостов можно использовать только после получения предварительного разрешения от Комитета по выездке Федерации. Запрос на разрешение использования шиньенов должен быть направлен в Комитет по выездке Федерации в соответствии с Общим регламентом. В шиньенах не должно содержаться каких-либо металлических частей.

6.6. Возможность использования хлыста, а также виды трензелей (удил), разрешенных на соревнованиях определены в Регламенте.

### **7. Боевое поле (манеж)**

7.1. Манеж, должен быть 60 м в длину и 20 м в ширину. Разница в уровне по диагоналям или по длинной стенке не должна превышать 50 см. По коротким стенкам разница в уровне не должна превышать 20 см. Грунт в манеже должен быть, по преимуществу, песчаным или синтетическим. Приведенные выше размеры являются внутренними размерами манежа. Желательно, чтобы расстояние от манежа до публики было не менее 10-ти метров. Для соревнований, которые проводятся в помещении расстояние от манежа до стены должно быть, не менее 2-х метров. Ограждением манежа должен служить низкий заборчик белого цвета (состоящий из отдельных элементов) высотой около 30 см. Ограждение шириной в 2 метра, возле буквы А должно быть легко передвигаемым, чтобы обеспечить возможность всаднику въехать в манеж и выехать из него. Конструкция ограждения должна быть такова, чтобы копыто лошади не могло в нем застрять.

7.2. Места для работы судей.

7.2.1. Три судьи размещаются вдоль короткой стенки манежа, вне его и на расстоянии, максимум, 5, и минимум, 2 м от него - для соревнований на грунте, - и, желательно, минимум, 3 м - для соревнований в помещении.

7.2.2. Старший судья (С) находится на продолжении средней линии, а два других (М и Н) на расстоянии 2,5 м к центру от продолжения длинных сторон. 7.2.3. Боковые судьи (В и Е) для соревнований на грунте должны располагаться на расстоянии максимум, 5 и минимум, 3 м от манежа напротив букв В и Е соответственно. Для соревнований в закрытом помещении желательно, чтобы это расстояние было не менее 2 м. Если судят 3 судьи, один из них должен размещаться на длинной стороне.

7.2.4. Для каждого судьи должна быть предусмотрена отдельная кабина или платформа.

7.3. Буквы должны находиться снаружи манежа, на расстоянии примерно 50 см от него и быть хорошо видимыми. На ограждении манежа, на уровне букв и в дополнение к ним, желательно, чтобы были нанесены метки. Размещение рекламы на буквах и их носителях (тумбах) запрещено.

## Выездковой манеж.

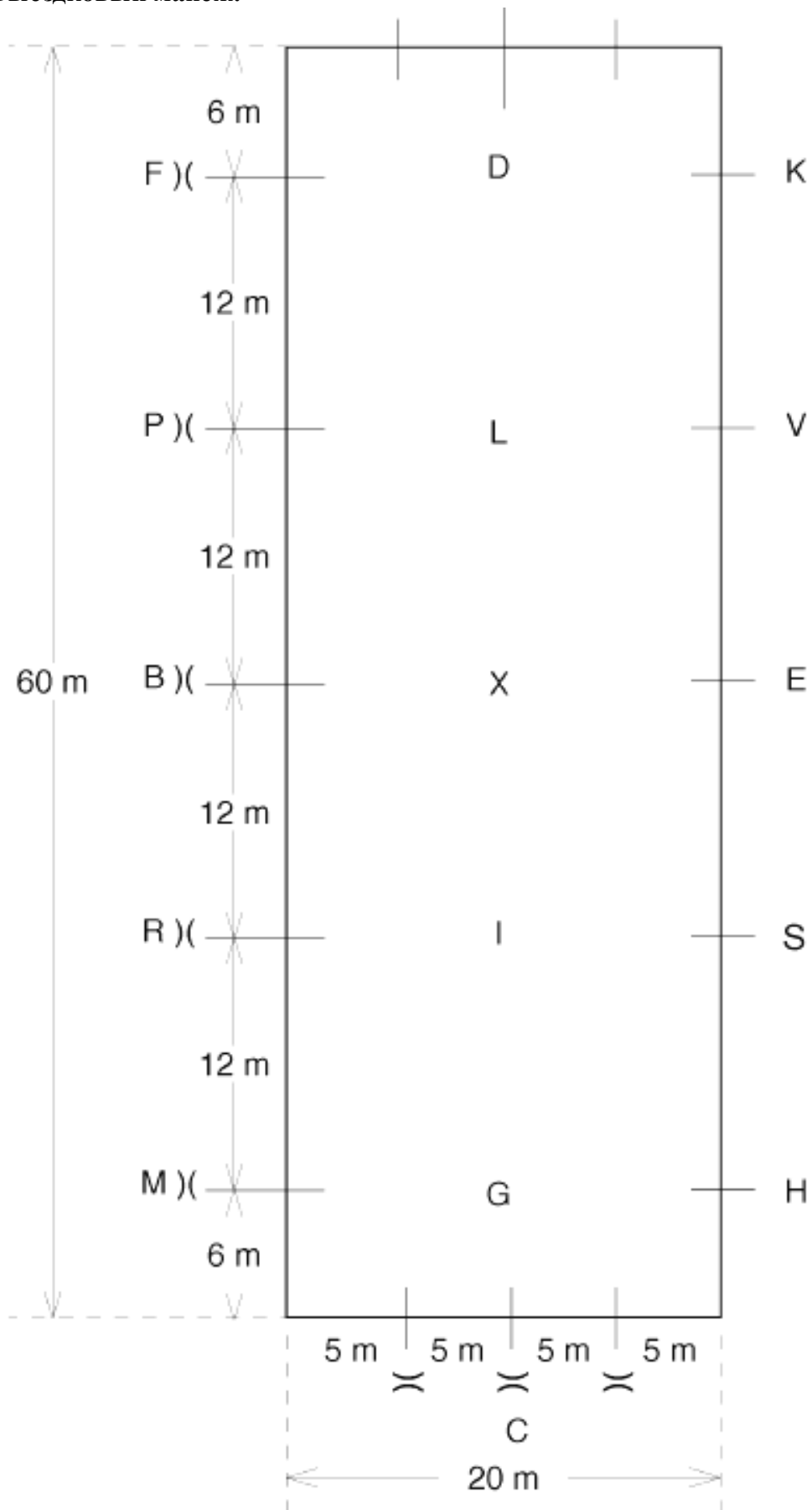

### **Статья 38. Соревнования по выездке на пони**

Соревнования по выездке на пони проводятся в соответствии настоящими Правилами, международными Правилами соревнований FEI по выездке, за исключением нижеизложенного.

#### **1. Общие положения**

1.1. Спортсмен имеет право участвовать в соревнованиях в статусе Всадник на пони с начала календарного года, в котором ему исполняется 7 лет, и до конца календарного года, в котором ему исполняется 16 лет.

1.2. Всадники на пони не подлежат классификации в качестве профессиональных спортсменов.

1.3. Всадник, регулярно выступающий на пони, вправе участвовать в соревнованиях на лошадях среди Юношей с 14 лет, при этом спортсмен не теряет права выступать в статусе Всадника на пони, до достижения им 16 лет.

1.4. Спортсмены, выступающие на пони, высотой в холке до 130 см включительно, делятся на две возрастные категории: младшая и старшая группы.

1.5. Спортсмен имеет право участвовать в соревнованиях в статусе Всадник на пони старшей группы с начала календарного года, в котором ему исполняется 11 лет, и до конца календарного года, в котором ему исполняется 13 лет.

1.6. Всадник на пони старшей группы имеет право участвовать в соревнованиях на пони, чей рост в холке при измерении на ровной поверхности не ниже 106 см без подков, или 107 см с подковами.

1.7. Спортсмен имеет право участвовать в соревнованиях в статусе Всадник на пони подгруппы «А» или подгруппы «Б» с 12 лет до 16 лет.

1.8. При проведении соревнований Всадники на пони подгруппы «А» и подгруппы «Б» должны выступать в отдельных зачетах.

Таблица 1. Соотношение возраста всадника и роста пони

Возрастная группа	Рост пони в холке, см
Младшая группа	До 130
Старшая группа	От 106 (107см с подковами) до 130
	131-140 (141см с подковами) подгруппа «А»
	141-150 (151см с подковами) подгруппа «Б»

#### **2. Возраст пони**

2.1. Первым годом жизни пони считается период со дня ее рождения до 31 декабря следующего года.

2.2. Пони допускаются к участию во всероссийских официальных соревнованиях с 6-летнего возраста. Исключения могут быть сделаны в утвержденном Положении о соревнованиях для пони, чей рост в холке менее 130 см., и уже имеющих соревновательный опыт (в течение одного года не менее чем в 3 турнирах).

#### **3. Паспорт пони**

3.1. На все соревнования пони допускаются только при наличии паспорта с отметкой об измерении.

3.2. Если пони прибывает на соревнование без правильно и полностью заполненного Паспорта, Главная судейская коллегия и Ветеринарная комиссия (Ветеринарный врач) имеют право провести измерение пони. Отказ сопровождающего лица от измерения пони влечет за собой его отстранение от участия в соревновании.

3.3. В случае сомнения в том, что рост пони соответствует указанному в Свидетельстве об измерении, Главная судейская коллегия вправе потребовать у владельца пони его повторное измерение за собственный счет. В идентификационном разделе паспорта пони должна быть

сделана отметка о том, что пони подлежит повторному измерению для допуска к дальнейшим соревнованиям. Повторное измерение пони должно быть произведено, как минимум, двумя ветеринарами, ни один из которых не может быть ветеринаром, осуществлявшим прежнее измерение данного пони. Во время проведения повторного измерения пони ветеринары должны удостовериться, что по состоянию здоровья пони готов к спортивным выступлениям. По завершению процедуры повторного измерения выдается Свидетельства об измерении пони.

3.4. Владелец пони, обязан сообщить в Федерацию о результате процедуры повторного измерения пони, приложив копию вновь выданного Свидетельства об измерении.

3.5. Если в результате повторного измерения установлено, что рост пони превышает допустимый, он будет дисквалифицирован на соревнованиях, запросившем его повторное измерение. Если рост пони признан соответствующим нормам, он получает допуск к участию в дальнейших соревнованиях, причем повторных измерений больше не потребуется. В паспорте пони должна быть сделана отметка о том, что его повторное измерение проведено в соответствии с требованиями измерения пони.

3.6. В отношении пони действуют те же правила для заполнения ветеринарных паспортов, идентификации, вакцинации, применения медикаментозных средств, как и для лошадей, согласно требованиям Федерации.

3.7. Пони, перенесшему хирургическую операцию на холке, не может быть выдано Свидетельство об измерении по форме Федерации. Все прежние свидетельства, выданные такому пони, аннулируются.

#### **4. Тесты (езды) по выездке**

4.1. На соревнованиях применяются тесты для младшей и старшей группы, а также для всадников на пони от 131 см до 150 см. Тесты проводятся по обязательной и усложненной программе. Тест КЮР для всадников на пони может быть включен в программу соревнований.

4.2. Все тесты определяются Регламентом соревнований, ознакомиться с тестами можно на сайте ФКСР.

4.3. На соревнованиях все тесты выполняются по памяти.

#### **5. Форма одежды**

5.1. Форма одежды всадника: темный редингот либо пиджак, либо жилетка темного цвета, белые или светло – бежевые бриджи, белая рубашка с галстуком или с охотничьим галстуком, сапоги либо ботинки для верховой езды с крагами одного цвета, защитный шлем утвержденного образца. Разрешено ношение защитного жилета.

5.2. Обязательны перчатки.

5.3. При участии в костюмированных соревнованиях (КЮР) ношение защитного шлема и специальной обуви для верховой езды обязательно.

#### **6. Снаряжение**

6.1. Обязательным является английское седло со стременами или без них. Однако, в случае если всадник едет без стремян, пуглища должны быть отстегнуты. Подхвостник используется по мере необходимости. Пони должны выступать только на простой трензельной уздечке с простым, ганноверским, мексиканским или чешским капсюлем.

6.2. Трензель должен быть изготовлен из металла или твердого пластика и может быть с резиновым покрытием. Разрешаются также резиновые трензели.

6.3. Капоры от насекомых разрешаются только для того, чтобы защитить лошадей от насекомых. Их применение разрешается только в исключительных случаях и по усмотрению Главной судейской коллегии или Технического делегата. Капоры от насекомых не должны быть броскими и не должны закрывать глаза лошадей.

6.4. Не разрешено использовать двойные поводья, гоки и хакаморы.

6.5. Во время выступления на соревнованиях по выездке разрешено использование либо хлыста длиной до 75см. либо шпор. Шпоры разрешаются только из гладко обработанного металла длиной не более 1,5 см. Также хлыст длиной не более 75 см. может использоваться

на разминке. Явно выраженное использование хлыста или шпор во время выступления влечет исключение всадника из соревнования.

6.6. Оргкомитетом назначается Судья-стюард для проверки конского снаряжения перед выходом пони на поле.

6.7. Главный Судья (Старший Судья) имеет право не допустить к участию всадника на пони, чье снаряжение, по его мнению, не соответствует требованиям безопасной езды.

6.8. К снаряжению для работы на тренировочном поле применяются те же требования, что и к снаряжению для соревнований.

6.9. Разрешенные к соревнованиям удила, трензеля и капсюли определяются Регламентом соревнования, утвержденным Федерацией.

## **7. Процедура измерения пони**

7.1. Измерение пони для соревнований, может производиться только ветеринаром.

7.2. Ветеринар, проводящий измерение, должен идентифицировать пони по его паспорту Федерации.

7.3. Методика измерения определяется Регламентом соревнования, утверждаемым Федерацией

7.4. Все данные о замерах заносятся ветеринаром, проводившим измерение, в «Официальное свидетельство об измерении пони» (далее – Свидетельство), утвержденное Федерацией.

7.5. Свидетельство хранится в паспорте пони до нового измерения. Повторное измерение пони должно быть произведено, как минимум, двумя независимыми ветеринарами, ни один из которых не может быть ветеринаром, выдавшим прежнее Свидетельство.

## **8. Размеры манежа и грунт**

8.1. Соревнования по выездке на пони высотой в холке до 130 см проводятся в манеже размером не менее 16 м x 32 м, желательно, с песчаным грунтом.

8.2. Соревнования по выездке на пони высотой в холке от 131 см до 150 см могут проводиться в манеже размером 20 x 40 или 20 x 60, желательно, с песчаным грунтом.

8.3. По возможности, тренировочное поле должно иметь те же размеры и тип грунта, что и манеж для соревнований.

## **9. Падение**

9.1. В случае падения лошади и/или всадника, участник не исключается из соревнований. Наказанием для всадника является воздействие самого падения, повлекшее снижение оценки за выполнение текущего упражнения, на котором оно произошло и снижение общих оценок.

9.2. В случае падения всадника, любая помощь, например привод его пони, поправка седла, оголовья или подсаживание в седло, не рассматривается как не разрешенная помощь.

# **ГЛАВА VIII. ПРАВИЛА ПО ТРОЕБОРЬЮ**

## ***Статья 39. Троеборье.***

### **1. Общие положения**

1.1. Троеборье является наиболее полным комбинированным соревнованием, требующим от спортсменов значительного опыта во всех видах конного спорта и четкого понимания возможностей своей лошади, а от лошади – соответствующего уровня подготовки, полученного в результате разумного и последовательного тренинга

Спортсмен несет полную ответственность за знание настоящих Правил и их соблюдение.

**1.2. ССН - Трехдневные соревнования** - Трехдневные соревнования по троеборью состоят из трех видов испытаний, проводимых в разные дни, во время проведения которых всадник выступает на одной и той же лошади.

- **Манежная езда** - Манежная езда проводится в зависимости от количества участников в один или более дней. На следующий после завершения манежной езды день проводятся:

- **Полевые испытания** - Полевые испытания могут включать по решению

Организационного комитета фазы А и С (дороги) и фазу В (стипель-чез). Если нет фазы В, то не должно быть фаз А или С. На следующий день после полевых испытаний проводится:



## **- Преодоление препятствий (конкур)**

**1.3. CNC** - Соревнования CNC состоят из тех же трех видов испытаний, но полевые испытания не включают фазы А, В и С. Соревнования могут проводиться в один два или даже три дня. Манежная езда проводится всегда в начале. Следующим видом могут быть как полевые испытания, так и преодоление препятствий (конкур).

### **2. Манежная езда**

2.1. Соревнования по манежной езде проводятся по правилам соревнований по выездке за исключением предусмотренного разделом V настоящих Правил.

2.2. **Тесты (езды).** Сущность программы по манежной езде определяется уровнем соревнования по троеборью и поэтому связана с качеством и уровнем подготовки участников и лошадей. Оргкомитет имеет право выбрать тест для соревнования в пределах ограничений, изложенных в Регламенте соревнований, утвержденном Федерацией.

На Чемпионате России, Кубке России и Первенстве России используются тесты по решению Федерации: **А тесты** - в нечетные годы, **В тесты** - в четные годы. Организатор соревнований может включить не более 50 лошадей для судейства одним составом Главной судейской коллегии в день, с возможностью добавить не более 10% от этого числа, если будет получено согласие Технического делегата и Главного судьи.

### **3. Полевые испытания**

3.1. Полевые испытания являются наиболее интересной и сложной всесторонней проверкой способности верховой езды. Испытание определяет возможности спортсменов и лошадей демонстрации в различных условиях соревнований (погода, рельеф местности, препятствий, грунт и т.д.) прыжковых навыков и взаимного доверия.

3.2. Кросс. На полевых испытаниях маршрут кросса устанавливается такой протяженности, что от лошади требуется быть в высшей степени физической подготовки и выносливости, чтобы достичь успеха. Полевые испытания всегда проводятся до соревнований по конкуру.

3.3. Соревнования CNC. На соревнованиях CNC полевые испытания соответствуют тому же уровню сложности, который определяется системой уровней соревнований, но дистанция маршрута короче. Кросс может проводиться как до, так и после конкура.

3.4. Все обязательные места прохождения и препятствия трассы кросса, включая все их элементы и/или части, должны быть пройдены или преодолены прыжком.

3.5. Всадник, которого настигает следующий участник, должен быстро освободить путь. Любой участник, обгоняя другого всадника, должен выполнять обгон только в безопасном и подходящем для этого месте. Запрещено создавать помехи участнику, который намерен совершить обгон.

3.6. Если при попытке преодоления препятствия лошадь попадает в затруднительное положение, при котором может получить травму или не может продолжать движение без посторонней помощи, то по указанию судьи на препятствии всадник спешивается и исключается из соревнований.

3.7. Если любая часть препятствия была разрушена участником, находящимся в затруднении или любое препятствие было разобрано для освобождения упавшей лошади, или препятствие было сломано и еще не восстановлено, или при других подобных обстоятельствах, то все последующие участники должны быть остановлены. Время, в течение которого участник был остановлен, корректируется в соответствии с Регламентом.

3.8. Запрещено умышленное присоединение к другому участнику, сопровождение спереди, сбоку, сзади на любом отрезке трассы любым лицом, не участвующим в соревновании, на любом средстве передвижения, велосипеде, пешим или верхом на лошади, расстановка в определенных местах трассы помощников для указания направления или подачи сигналов. Запрещено находиться у препятствия помощникам участников для воздействия на лошадь или внесения самовольных изменений в любую часть трассы. Запрещено использование любой электронной аппаратуры всадниками, пока они находятся верхом на лошади во время соревнований.

3.8.1. Исключительные случаи: после падения или спешивания всадника, ему может быть

оказана помощь в: поимке его лошади, поправке его снаряжения, оседлании или передачи ему любой части снаряжения. Такая помощь может быть оказана во время, когда всадник спешен или после того, как он сядет в седло.

3.8.2. Хлыст, каска и очки могут быть переданы всаднику без спешивания.

3.9. Участник, исключенный по любой причине, должен немедленно сойти с трассы и не имеет права продолжать ее прохождение. Он может увести лошадь с трассы в поводу или ехать шагом в стороне от трассы. Нарушители должны быть оштрафованы, в соответствии с Регламентом

3.10. Разметка. Ограничительные флажки красного и белого цвета используются для обозначения линий старта и финиша, створ обязательного прохождения, а также препятствий. Красный флажок находится справа от всадника, а белый - слева. Указательные знаки желтого цвета используются для указания общего направления движения и помощи всаднику найти путь следования. Там, где это необходимо, на них должна быть нанесена буква соответствующей фазы. Каждое препятствие на кроссе имеет номер. Препятствия, состоящие из нескольких элементов или частей дополнительно отмечены буквами.

3.11. Схема трассы. Каждый всадник должен заранее получить план (схему), на которой обозначен маршрут прохождения трассы с указанием места старта и финиша, пронумерованных препятствий и створов обязательного прохождения. Дополнительно на схеме указывается норма времени прохождения дистанции и предельное время.

3.12. **Препятствия.** Сооружение считается препятствием, если его стороны обозначены красным и белым флажком или флажками, и оно пронумеровано.

3.12.1. Препятствия должны быть неподвижными, внушительными по форме и внешнему виду. При использовании естественных препятствий, их надо, при необходимости, укрепить настолько, чтобы они оставались неизменными в течение всего соревнования. Должны быть предусмотрены все меры предосторожности для исключения возможности проезда всадника верхом под препятствием. Переносные препятствия должны быть закреплены на грунте так, чтобы их нельзя было сдвинуть. Во всех водных препятствиях дно должно быть твердым и плотным. Хердель (засека) на вершине препятствий должен быть соизмеримого размера и сделан из гибкого и деформируемого материала.

3.12.2. Если два или более препятствий, расположенные близко друг от друга, то они рассматриваются как элементы одного препятствия под одним номером. Каждый элемент должен быть обозначен разными буквами (А, В, С и т.д.) и преодолеваются в указанном порядке.

Там, где два или более препятствия стоят так близко друг от друга, что после закидки, обноса или падения было бы чрезвычайно трудно сделать второй прыжок без повторения одного или более предыдущих прыжков, рассматриваются, как одно препятствие под одним номером и соответствующей буквой.

3.12.3. Альтернативные препятствия или элементы могут быть обозначены флажками отдельно и должны обозначаться теми же цифрами/буквами как и основные. В этом случае установленные флажки должны быть отмечены черной линией. Такие альтернативы будут оцениваться как отдельное препятствие или элемент, только один из которых будет преодолеваться. Участник может изменить без штрафных очков направление отмеченное черным флажком одно на другое.

3.13. Ошибки при прохождении препятствий.

3.13.1. Отказ (закидка). Лошадь считается совершившей закидку, в случае, если она останавливается перед высотным (превышающим 30 см) препятствием или его элементом, которое должно быть преодолено.

На всех других препятствиях (высотой 30 см и ниже) остановка, после которой немедленно последовал прыжок с места, не штрафует, но, если остановка затянулась и стала продолжительной, то она рассматривается как закидка. Лошадь может сделать шаг в сторону, но если делает хотя бы один шаг назад, то это считается закидкой.

Если всадник после закидки возобновляет свои попытки и они безуспешны, или, если

лошадь, осадив, снова идет на препятствие, затем останавливается и вновь осаживает, то это считается второй закидкой и т.д.

3.13.2 Обнос. Лошадь считается совершившей обнос, если, пойдя на препятствие или его элемент на маршруте, она минует его таким образом, что голова и шея лошади и голова всадника после отталкивания не проходят между флажками элемента, или препятствия.

Участник будет также наказан 20 штрафными очками, если лошадь, пойдя на препятствие, сопротивляясь, обнесет, но успешно преодолеет, альтернативную часть того же препятствия между флагами. Всаднику разрешается изменить место преодоления препятствия или его элемента, в любое время без штрафа, включая также результат ошибки на предыдущем препятствии или элементе. Однако, если лошадь отказывается преодолеть часть препятствия, перед которым она находится, то всадник штрафуются 20 штрафными очками.

3.13.3. «Клавиши». На препятствиях, дистанция между элементами которого не превышает 5 метров («клавиши»), лошадь, преодолевшая первый элемент без штрафа, считается направленной на второй элемент. То же относится к случаю, когда «клавишами» является второй или третий элемент системы.

3.13.4. Вольт (круг). На препятствиях, состоящих из элементов (А, В, С и т.д.) лошадь будет оштрафована, если лошадь сделала вольт или пересекла собственный след после преодоления первого элемента и до преодоления последнего элемента.

3.14. Система штрафных баллов, а также Правила по судейству и полномочия Официальных лиц, определяются Регламентом соревнований, утвержденным Федерацией.

Схемы препятствий полевых испытаний и штрафные очки

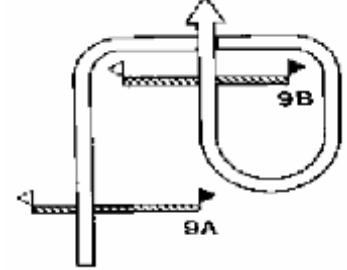
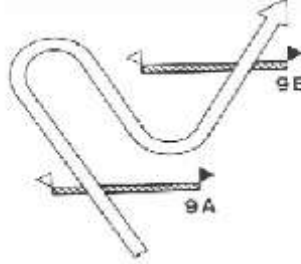
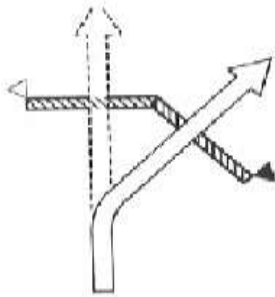
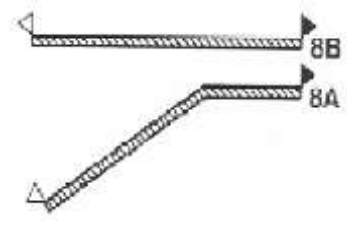
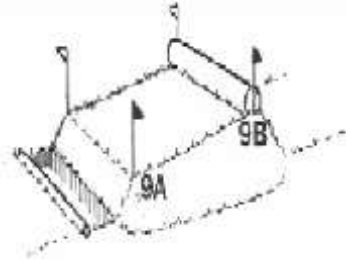
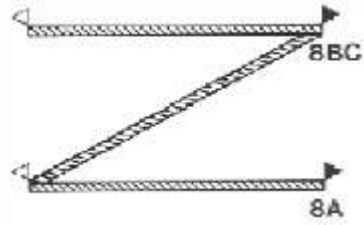

Изменение намерения всадником  
всадником  
Если нет закидки – 0 штрафных очков

Если нет закидки или обноса  
– 0 ш.о

20 ш.о.

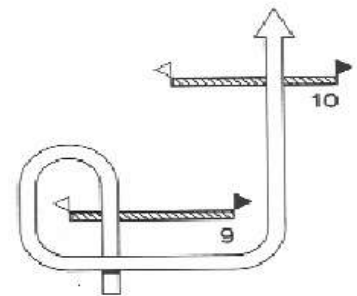
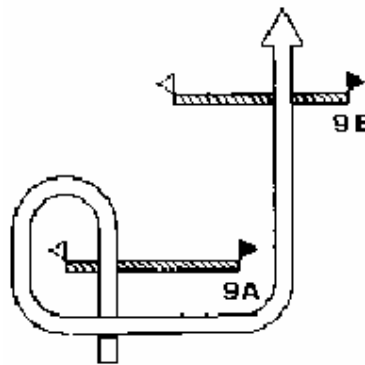
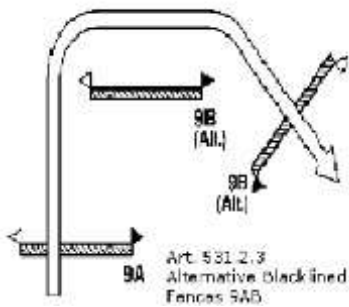

Альтернатива заштрихована  
Препятствие 9AB  
0 ш.о. – если не было попытки преодолеть другую альтернативу

20 штрафных очков

0 ш.о

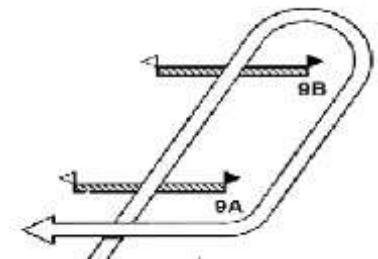
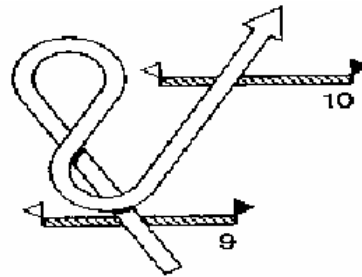
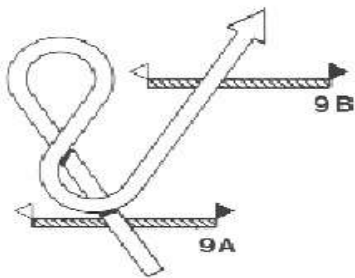

20 штрафных очков.

0 штрафных очков

0 ш.о.

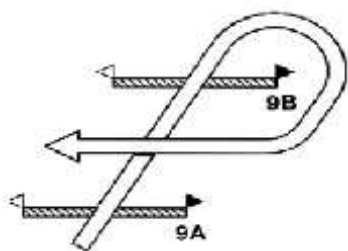

0 ш.о.

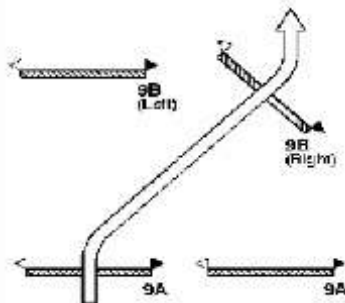

0 ш.о..

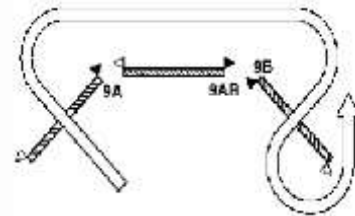

0 ш.о. – статья 531.2.3.

#### 4. Преодоление препятствий (конкур)

1. Конкур является третьим видом программы. Конкур в троеборье проводится по правилам соревнований по конкуру, за исключением предусмотренного разделом V настоящих Правил.
2. Стандарты препятствий и дистанции определяются Регламентом соревнований, утверждаемым Федерацией.

#### Статья 40. Соревнования по троеборью

##### 1. Категории соревнований по троеборью

Класс соревнования – представляет собой совокупность категории и уровня соревнований. Исключение из одного вида троеборья влечет за собой исключение из окончательной классификации

1.1. Категории национальных соревнований – CNC/CCN. Соответствие технического уровня уровню турнира изложено в Регламенте участия в соревнованиях по конному спорту.

1.2. Технический уровень турнира обозначается звездами и ранжируется от одной до трех звезд.

1.3. Специальные соревнования для юниоров, юношей, детей, любителей, молодых лошадей идентифицируются по наличию в категории соревнований специального буквенного обозначения: для юниоров – YR (youngriders), для юношей – J (juniors), для детей – Ch (children), для любителей – A (amateur), для молодых лошадей – YH (younghorses).

1.4. Официальные командные соревнования обозначаются добавлением буквы O (например, CNCO/CCNO).

1.5. Соревнования «легкого» класса:

- соревнования для лошадей 4 лет (возможно для лошадей 4-5 лет, не стартовавших квалификационные соревнования CNC 1\*) - CNC YH;
- Соревнования для спортсменов с разрядом не выше 2-го – CNC A.
- Соревнования для детей – CNCCh.

##### 2. Личные и командные соревнования

В рамках соревнования CNC/CCN могут проводиться личные, командные и лично-командные соревнования. Спортсмен в командных соревнованиях может выступать только за одну команду. Возможно его участие на другой лошади только в личном зачете. Если спортсмен принимает участие в лично-командном соревновании на двух и более лошадях, то первой стартует лошадь, участвующая в командном зачете.

Условия допуска и участия всадников к соревнованиям по троеборью, формирование команд и квалификационные требования к участию в соревнованиях, определяются Регламентом соревнований, утверждаемым Федерацией.

##### 3. Трасса

3.1. Трасса полевых испытаний открывается для всех участников в один и тот же день до начала соревнований. После того, как трасса полевых испытаний официально открыта, спортсменам разрешается повторно осмотреть ее и препятствия в светлое время дня. Если только судейская коллегия не дала на это специальное разрешение, эти осмотры допустимы

только пешком.

3.2. Маршрут конкурса открывается участникам не позднее, чем за 30 минут до начала соревнования.

#### **4. Форма одежды**

1 По прибытии на место проведения соревнования, ношение жесткой каски обязательно для каждого, кто сидит верхом на лошади. Защитные каски, соответствующие принятым стандартам, должны быть на каждом спортсмене при преодолении препятствия.

2. Во время езды на тренировке в любое время можно брать хлыст длиной не более 120 см, включая нежесткую часть. Во время прыжков через препятствия до кросса и/или соревнования по конкурсу, хлыст, если он есть, не должен быть утяжелен на конце или превышать 75 см.

Запрещено использовать хлыст на соревновании по манежной езде.

Разрешается использовать хлыст в испытаниях по кроссу и конкурсу. Он не должен быть утяжелен на конце или превышать 75 см.

3. Запрещены шпоры, которые могут ранить лошадь. Шпоры должны быть изготовлены из гладко обработанного металла. Шенкель шпоры должен быть направлен только назад, быть не более 3,5 см в длину и без колесика, за исключением изложенного ниже. Конец шенкеля должен быть тупым, чтобы избежать ранения лошади. Если шенкель шпоры изогнут, то шпору можно использовать только при условии, что он изогнут вниз. Разрешаются металлические шпоры с закругленным окончанием из твердого пластика или металла («импульсные шпоры»). Допускаются «фиктивные шпоры» без шенкеля. Шпоры с колесиком разрешены для манежной езды и во время разминки и работы для манежной езды. В этом случае колесики должны быть свободно вращающимися, круглыми и гладкими (зубцы на колесиках не разрешаются)

4. Во всех видах программы обувь (отличная от установленной служебной формы) должна быть черная, коричневая или сапоги с голенищами черные с коричневым верхом. Это должны быть либо цельнокройные длинные сапоги, либо ботинки с высокими крагами из гладкой кожи.

5. Для гражданских лиц обязательны, кроме указанного в п.5.2. и 5.3. ниже: редингот или униформа конноспортивного клуба, белая рубашка и галстук, перчатки, белые, бежевые или кремовые бриджи, сапоги, жесткая каска или цилиндр, и шпоры (в соответствии с вышеизложенным).

На CNC 2\*/1\* спортсмены по желанию могут выступать в твидовом пиджаке с кремовыми или бежевыми бриджами, черная или коричневая обувь.

На соревнованиях CCN/CNC 1\* цилиндр и фрак не приветствуется.

Для военных, сотрудников военных учреждений обязательны: служебная форма с перчатками, головной убор, установленного образца, и шпоры (в соответствии с вышеизложенным).

6. Для полевых испытаний подходит легкая одежда. На участнике должны быть защитный головной убор, защитный жилет, и высокие сапоги.

7. Форма для гражданских лиц - редингот или униформа конноспортивного клуба, белая рубашка и галстук, белые, бежевые или кремовые бриджи, сапоги. Шпоры по желанию участников, но если они используются, то в соответствии с вышеизложенным.

7.2. В CNC 2\*/1\* спортсмены по желанию могут выступать в твидовом пиджаке с кремовыми или бежевыми бриджами, черная или коричневая обувь.

7.3. Для военных, сотрудников военных учреждений обязательна служебная форма одежды. Шпоры – необязательны, но, если они используются, то в соответствии с вышеизложенным.

7.4. В каждом случае должен надеваться защитный шлем в соответствии с вышеизложенным.

## 5. Конское снаряжение

1. Обязательными являются: английское седло и оголовье любой формы, включая мундшгучное, трензельное, гэг или хакамора. Разрешаются мартингалы с кольцами (скользящие), ирландские мартингалы (только с трензельным оголовьем), предохранительные приспособления на трензеле, ногавки, бинты, наушники от мух, муфты, чехлы на седле. Одинарные боковые развязки, такие как скользящий шпрунт и шамбон, разрешаются только тогда, когда лошадь гоняют на корде (только с одной кордой). Под угрозой исключения запрещаются другие виды мартингалов, любого вида приспособления (такие как опорные, боковые или балансировочные ремни и пр.) и любые типы шор.

2. Обязательными являются; английское седло и разрешенное оголовье. Разрешается мундшгучное оголовье с обычным капсюлем, т.е. трензель и мундшгук с цепочкой (изготовленный из металла или кожи) в соответствии с «Правилами соревнований по выездке». На CCN/CNC 1\* мундшгучное оголовье не разрешается.

3. Разрешается также уздечка с капсюлем (трензельное оголовье), трензель которой может быть изготовлен из металла, кожи, резины или пластика в соответствии с «Правилами соревнований по выездке». Уздечка с капсюлем должны быть изготовлены целиком из кожи, кроме маленького диска из овчины, который может использоваться в месте пересечения двух кожаных ремней в перекрещенном капсюле.

4. Строго запрещены, под угрозой исключения, мартингалы, все виды предохранительных приспособлений (таких как опорные, боковые, подвижные или балансировочные ремни и пр.), любые ногавки или бинты, шоры, накидки и наушники от мух, муфты и чехлы на седле, панамы в соответствии с «Правилами соревнований по выездке». Можно использовать подперсье или нагрудник. Однако, в исключительных обстоятельствах, Главная Судейская коллегия может разрешить шапочки от мух с целью защиты лошадей от насекомых. Ложные хвосты разрешены, если не сопровождаются чем-либо утяжеляющим или поднимающим.

5. Тип седельного снаряжения по желанию участника. Гэги и хакаморы разрешены также как и мартингалы с кольцами (скользящие) без ограничителей или ирландские мартингалы. Поводья должны быть прикреплены к трензелю или прямо к уздечке. Стремена и пуглища должны свободно висеть на седельных замках поверх крыльев седла.

6. Запрещено: шоры любой формы, боковые, скользящие или балансировочные поводья, повязка на язык и/или привязывание языка лошади: любые другие ограничители, любой мундшгук или другой предмет снаряжения, могущий поранить лошадь.

7. Запрещено использование хлыста после исключения или после того как лошадь прыгнула последнее препятствие маршрута и использоваться «через руку» (например, нельзя применять хлыст правой рукой по левому боку). Использование удара хлыстом по голове лошади всегда считается чрезмерным.

Во время одного инцидента нельзя наносить более трех ударов. Повреждение кожного покрова лошади считается чрезмерным использованием хлыста.

## Разрешенные капсюли для манежной езды



1. Обычный



2. Мексиканский

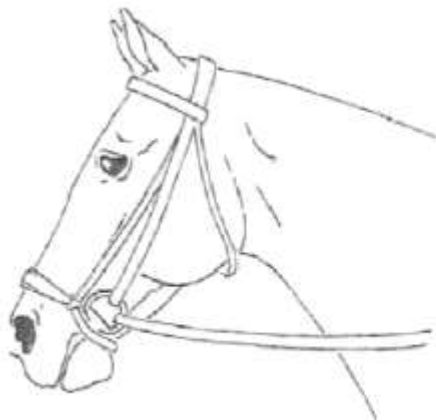

3. Ганноверский

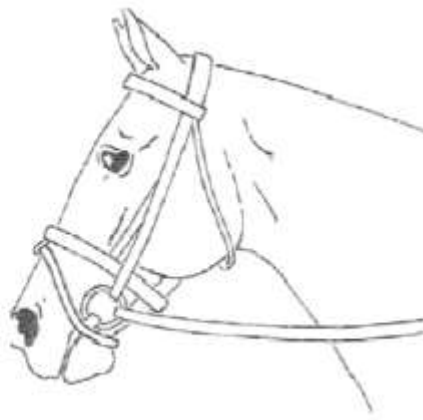

4. Ирландский

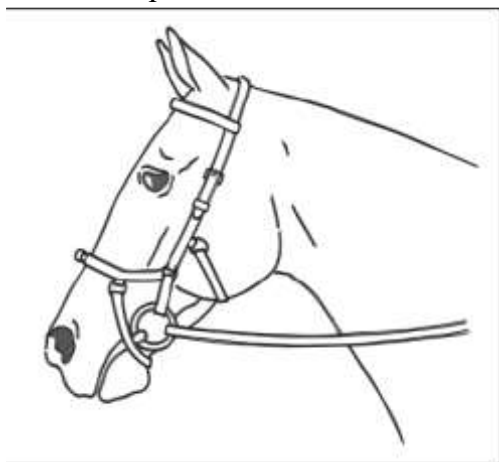

5. Уздечка Micklem

2, 3, 4 и 5 капсюли не разрешаются, если применяется мундштучное оголовье.

### 6. Медицинская помощь

1. Во время проведения кросса и полевых испытаний на месте самого соревнования организаторы обязаны обеспечить медицинскую помощь.

2. Необходимо присутствие специалистов травматологии и реаниматоров, а также машин скорой помощи с необходимым оборудованием. Последние должны иметь возможность быстрого доступа к любой части конкурного поля или трассы кросса при неблагоприятных обстоятельствах. Должна быть предоставлена радиосвязь, для возможности немедленного приведения в состояние готовности службы скорой помощи, а также зарезервирована телефонная линия для немедленной связи с больницей скорой помощи, которая прикреплена к данным соревнованиям.



3. Для спортсменов обязательно во время участия в кроссе, иметь на себе в видимом месте Медицинскую карту, в которой содержится существенная информация о серьезных болезнях, травмах (особенно травмах головы), прививке против столбняка, аллергии на лекарственные препараты, проводящемся лечении и группе крови.
4. Медицинский центр организуется для оказания помощи при небольших травмах, осмотра и первичного лечения серьезных повреждений или болезни. Для скорейшей доставки в больницу участника, получившего серьезную травму, должны быть заранее определены и поддерживаться в состоянии постоянной готовности пути быстрой эвакуации.
5. В зависимости от подхода к месту происшествия и, расстояния до больницы, может потребоваться вертолет. Для этой цели должна, быть подготовлена подходящая площадка рядом с Медицинским центром. В любом случае, вертолет со специальным оборудованием рекомендуется.
6. Если имело место падение спортсмена во время соревнований, ему не разрешается продолжать выступление без медицинского освидетельствования, даже если у спортсмена нет видимых повреждений. Спортсмены, которые после падения отказались от медицинского обследования, как следствие являются предметом внимания медицинской службы, которая обслуживает соревнования. Спортсмены имеют право отказаться от лечения, но не имеют право продолжать соревнования с травмами, которые могли быть не выявлены.

## **ГЛАВА IX. ПРАВИЛА ПО КОНКУРУ**

### ***Глава 41. Конкур***

1. Соревнование по конкур (преодолению препятствий) - это соревнование, в которых пара спортсмен - лошадь проверяется при различных условиях на маршруте, проходящем через препятствия. В этом испытании от спортсмена требуется продемонстрировать свободу и энергию лошади, ее навыки, скоростные качества и повиновение, а также взаимопонимание всадника и лошади при решении спортивных задач.
2. Победителем соревнования становится спортсмен, который, в зависимости от вида соревнования, или получает минимальное количество штрафных очков, или заканчивает маршрут за самое короткое время или получает самое большое количество положительных баллов.
- 1.3. Запрещается устанавливать и применять стандартные схемы маршрутов, так как разнообразие обеспечивает такой ценный элемент, как интерес для спортсменов и зрителей.
- 1.4. Организационные комитеты могут предусматривать проведение других соревнований или разновидностей специальных соревнований, отличающихся от изложенных в настоящих Правилах. Условия каждого такого соревнования должны быть ясно и максимально подробно изложены в Положении и в Программе турнира, в соответствии с требованиями, установленными в Общем Регламенте и в настоящих Правилах.
- 1.5. Соревнования должны быть одинаково справедливыми для всех спортсменов.
- 1.6. Спортсмены допускаются на спортивную арену пешком, для осмотра маршрута только один раз перед каждым соревнованием, включая соревнования с одной или несколькими перепрыжками. Разрешение входить на спортивную арену дается старшим судьей соревнования сигналом в колокол или вывешиванием таблички "Маршрут открыт". По системе громкого оповещения делается соответствующее объявление. В соревновании «В два гита» с различными маршрутами, спортсменам разрешается осмотреть маршрут перед вторым гитом.
- 1.7. Минимальное время ознакомления спортсменов с маршрутом – 20 минут.
- 1.8. Если в результате несчастного случая или для спортсмена или для лошади становится невозможным закончить соревнование, пара исключается. Если, несмотря на несчастный случай, спортсмен заканчивает гит, но не покидает верхом спортивную арену, он не исключается.

### **2. Колокол.**

2.1. Колокол используется для связи со спортсменами и дает разрешение спортсменам входить на спортивную арену, когда маршрут готов для осмотра, а также указывает об истечении времени осмотра маршрута.

2.2. Колокол указывает спортсмену, что препятствие разрушено или смещено вследствие неповиновения, и должно быть восстановлено.

2.3. Колокол останавливает спортсмена по любой причине и разрешает ему продолжать движение по маршруту после остановки.

2.4. Колокол указывает повторяющимися ударами, что спортсмен исключен.

### **3. Маршрут**

3.1. Маршрут - это траектория, по которой спортсмен двигается верхом во время соревнования с момента пересечения линии старта до момента пересечения линии финиша после преодоления всех препятствий. Длина маршрута измеряется с точностью до 1 метра по нормальной линии следования лошади, особенно на поворотах. Нормальная линия проходит через середину препятствий.

3.2. Общая длина маршрута в метрах никогда не может превышать число препятствий в соревновании умноженное на 60.

3.3. Линия старта и финиша не может быть дальше, чем в 15 м или меньше чем в 6 м соответственно от первого и последнего препятствий. Эти две линии должны быть отмечены красным флагом справа и белым флагом слева. Желательно разместить около флагов линий старта и финиша таблички с надписями «Старт» и «Финиш».

3.4. Точная копия схемы маршрута размещается как можно ближе к входу на спортивную арену не менее чем за 30 минут перед началом соревнования. В случае внесения поправок в схему маршрута при ее утверждении Главным судьей или его заместителем (старшим судьей соревнования), изменения должны быть внесены в вывешенную схему маршрута за подписью главного судьи и доведены по громкой связи до сведения всех участников соревнования.

3.5. Препятствия должны быть пронумерованы в том порядке, в котором они должны преодолеваться.

3.6. Системы препятствий и альтернативные препятствия имеют только один номер. Этот номер может быть повторен у каждого элемента для удобства спортсменов и Главной судейской коллегии. В этом случае, добавляются буквы (например: 8А, 8В, 8С и т.д.).

3.7. На схеме маршрута должно быть указано:

- положение линии старта и финиша;
- тип (широтное, отвесное, тройник), номера и буквы у препятствий;
- пункты обязательного прохождения, отмеченные белым флагом слева и красным флагом справа;
- траектория следования спортсмена, отмеченная непрерывной линией (в случаях, когда она должна соблюдаться точно) или отдельными стрелками, показывающие направление, в котором каждое препятствие должно быть преодолено (в тех случаях, когда спортсмен свободно выбирает траекторию движения между препятствиями). При наличии обязательных участков на свободном маршруте, должны применяться оба метода;
- таблица определения результата;
- норма времени и предельное время

3.8. Все изменения в маршрут вносятся только по решению Главной судейской коллегии при этом устанавливаются новая норма времени и предельное время.

3.9. Для обозначения деталей маршрута, определения створа старта, определения зачетных габаритов препятствия, для обозначения границ препятствий, определения границ пунктов обязательного прохождения, определения линии финиша используются одноцветные красные и белые флаги. Красные флаги располагаются справа от спортсмена, а белые слева.

3.10. Если спортсмен проходит через флаги с неправильной стороны, он должен повторить заезд и пройти их правильно до продолжения своего гита.

3.11. Повал флага, где угодно на спортивной арене не влечет за собой наказания.

#### 4. Препятствия.

4.1. Препятствия должны быть разнообразными, привлекательными по форме и виду и вписываться в окружающую обстановку. И сами препятствия, и их составные части должны быть разрушаемыми, при этом не быть слишком легкими, чтобы падать от легкого касания или слишком тяжелыми, чтобы привести к падению лошади. Жерди не должны иметь углов в поперечном сечении, максимальный вес жерди – 15 кг.

4.2. Препятствия не должны быть неспортивными, препятствий с рекламными щитами не должно быть более половины от всех препятствий на маршруте.

4.3. При любых обстоятельствах, (кроме как в соревнованиях на мощность прыжка, в соревнованиях на силу и ловкость или в соревнованиях по прыжкам в высоту) препятствие не может быть выше 170 см. Широтно-высотные препятствия не могут быть шире 200 см за исключением тройников, которые могут иметь ширину до 220 см. Это правило действует также для перепрыжек. Ширина канавы с водой, включая элемент заложения, не может быть более 450 см.

4.4. Жерди и другие элементы препятствия поддерживаются колобашками. Жердь должна кататься по колобашке, глубина которой должна быть не менее 18 мм и не более 30 мм.

4.5. Минимальная ширина препятствия по фронту в классических соревнованиях составляет 2 метра.

4.6. Препятствие любой конструкции может быть названо отвесным, только когда все его элементы расположены в одной вертикальной плоскости со стороны отталкивания без любого заложения (засеки, банкета, канавы и т. п.) перед ним.

4.7. Высотно-широтным называется препятствие, которое построено таким способом, что требует для его преодоления прыжка и в высоту и в ширину. Высший элемент задней части высотно-широтного препятствия не может быть ниже высшего элемента его передней части.

4.7.1. В случае если фактическая высота высотно-широтного препятствия составляет более 140 см или фактическая ширина более 130 см, то для поддержки задней жерди препятствия (а для тройника и средней жерди) должны использоваться безопасные колобашки, предпочтительно изготовленные фирмами, получившими одобрение Международной федерации конного спорта (FEI).

4.7.2. Усилие срабатывания должно быть равно  $135 \pm 5$  кг. Безопасные колобашки должны также применяться на препятствиях, установленных на разминочном поле.

4.8. «Канавы с водой» - это препятствие которое требует широтного прыжка. 4.8.1. Препятствие не должно иметь никаких препятствий перед, в середине или позади воды, а ширина по зеркалу воды должна быть не менее 250 см.

4.8.2. Водное препятствие должно быть вкопано в землю, если его ширина составляет более 3,20 м.

4.8.3. Со стороны отталкивания устанавливается элемент заложения (засека, маленькая стенка) высотой не меньше 40 см и не больше 50 см. Длина канавы с водой по фронту, которая может включать цветы и элементы художественного оформления, должна быть минимум на 30 процентов больше, чем ее ширина.

4.8.4. Если основание канавы с водой сделано из бетона или другого твердого материала, оно закрывается более мягким материалом типа плетеного или резинового мата.

4.9. Системой препятствий называется группа из двух, трех или нескольких препятствий, расстояния между которыми минимум 7 м и максимум 12 м. (кроме соревнований «Охотничий конкур» и «Соревнования на скорость и управляемость», которые судятся по Таблице С, для природных препятствий, где расстояние может быть менее 7 м, и соревнований с высотой препятствий менее 100 см) и требует двух, трех или большего количества последовательных прыжков.

4.9.1. Расстояние внутри системы измеряется от основания последнего элемента предыдущего препятствия на стороне приземления до основания первого элемента последующего препятствия со стороны отталкивания.

4.9.2. В системе каждое препятствие должно быть преодолено отдельно и последовательно,

без вольтов вокруг любого элемента.

4.9.3. Если система открытая, то в случае закидки, обноса на любом препятствии системы или падении между препятствиями системы, спортсмен должен повторно преодолеть все препятствия системы.

4.9.4. Если система закрытая или частично закрытая, то при закидке, обносе или падении, спортсмен не должен повторно преодолевать препятствия.

4.10. Природные препятствия, такие как банкет, насыпь, склон или кювет независимо от того, включают ли они любой вид препятствия или нет, и независимо от направления их преодоления, рассматривается как система препятствий.

4.10.1. Банкет или насыпь без препятствия, или только с одной или несколькими жердями в одной вертикальной плоскости, могут преодолеваются одним прыжком. Этот способ преодоления не влечет за собой наказания.

4.10.2. Банкеты, кроме банкетов типа стола высотой до 100 см, а также насыпи, кюветы, откосы или склоны использовать в соревнованиях по конкуру в помещениях запрещается.

4.11. Система рассматривается как полностью закрытая, если выехать за ее пределы можно только прыжком.

4.12. Система рассматривается как частично закрытая, если одна часть этой системы открытая, а другая закрытая. В случае закидки, обноса или падения, применяется следующая процедура:

4.13. Альтернативными называются имеющие один и тот же номер препятствия одного маршрута. Спортсмен выбирает для прыжка любое из этих препятствий.

4.14. Джокер - это самое трудное препятствие соревнования, преодоление которого при этом не должно быть более опасным для лошади или всадника, чем остальные препятствия маршрута. Джокер устанавливается только в соревнованиях "По возрастающей сложности" и "На максимум баллов".

## **5. Ошибки**

5.1. Разрушение препятствия или попадание в воду или любой след на рейке, ограничивающую канаву с водой на стороне приземления.

5.1.1. Считается, что препятствие разрушено из-за ошибки лошади или спортсмена если упало все препятствие или верхний элемент из любого вертикального ряда элементов, даже если части, которые падали, задержаны от падения другим элементом препятствия или хотя бы один из концов верхнего элемента препятствия не лежит на поддерживающей части своего кронштейна или сам кронштейн не находится своем месте.

5.2. Неповиновение.

5.2.1. Закидка (лошадь останавливается перед препятствием, которое она должна преодолеть, с разрушением или смещением его, или без)

5.2.2. Обнос (лошадь выходит из-под контроля всадника и обходит препятствие или пункт обязательного прохождения, которое она должна пройти)

5.2.3. Сопротивление (лошадь в течение некоторого времени отказывается идти вперед, делает остановку по любой причине, делает один или несколько более - менее правильных вольтов, полных или полупируэтов, становится на дыбы, осаживает по какой бы то ни было причине. Также является сопротивлением, когда спортсмен останавливает свою лошадь в любой момент и по любой причине, кроме случаев неправильно восстановленного препятствия).

5.2.4. Вольт на маршруте независимо от причины и места, где он совершается, за исключением в период остановки времени. Обезд вокруг последнего преодоленного препятствия до прыжка через следующее также считается неповиновением. более или менее правильный круг или несколько кругов на маршруте независимо от причины и места, где они совершаются (кроме пункта 2 ниже). Обезд вокруг последнего преодоленного препятствия до прыжка через следующее также считается неповиновением.

5.3. Отклонение от маршрута.

5.4. Падение лошади и/или спортсмена.

5.4.1. Считается, что спортсмен упал, если умышленно или нет, он отделился от своей лошади, которая не упала, так что он касается земли или если, для того что бы вернуться в седло.

5.4.2. Лошадь считается упавшей, когда плечо и бедро коснулись земли или препятствия и земли.

5.5. Неразрешенная помощь. Любое физическое воздействие третьего лица на участника соревнования, находящегося между линией старта и линией финиша по его просьбе или нет, с целью помощи спортсмену или его лошади, считается неразрешенной помощью.

## **6. Время и скорость**

6.1. Время гита - это время, затраченное спортсменом на то, что бы закончить гит с учетом коррекции времени, если такая процедура применялась. Время гита начинается точно с того момента, когда, получив разрешение стартовать, спортсмен верхом пересекает линию старта в правильном направлении или с момента истечения 45 секунд обратного отсчета, и заканчивается в момент, когда спортсмен верхом пересекает линию финиша в правильном направлении, преодолев все препятствия маршрута.

### **6.2. Скорость**

6.2.1. В классических соревнованиях для лошадей всех возрастов и всадников всех групп устанавливается скорость 300 м в минуту минимум и 400 м в минуту максимум.

6.2.2. В соревнованиях для лошадей 4 - 5 лет - 300 м в минуту минимум и 350 м в минуту максимум.

6.2.3. В соревнованиях «На мощность прыжка» (только для первого гита) - 300 м в минуту.

6.2.4. В соревнованиях «Охотничий конкур», «На скорость и управляемость», Командный Приз и Гран-при (в закрытом помещении) - 350 м в минуту минимум.

### **6.3. Соревнования без учета времени.**

6.3.1. Спортсмены с равным количеством штрафных очков классифицируются одинаково (разделяют призовые места). В зависимости от условий соревнования, может быть одна или две перепрыжки без учета времени при равенстве штрафных очков за первое место.

6.3.2. Соревнование без учета времени с нормой времени, но в случае равенства штрафных очков за первое место должна быть сначала проведена перепрыжка без учета времени и, в случае дальнейшего равенства штрафных очков за первое место, проводится вторая перепрыжка с учетом времени. Остальные спортсмены занимают места согласно их штрафным очкам в первой перепрыжке и, если необходимо, по результатам основного маршрута.

### **6.4. Соревнования с учетом времени.**

6.4.1. Спортсмены, имеющие одинаковое количество штрафных очков независимо от места, о котором идет речь, занимают места согласно времени, затраченного на завершение гита. В случае равенства штрафных очков и времени за первое место может быть проведена перепрыжка по укороченному маршруту с возможным увеличением высоты и/или ширины препятствий, в соответствии с программой данных соревнований.

6.4.2. Соревнование с учетом времени, но в случае равенства штрафных очков за первое место должна быть проведена одна перепрыжка с учетом времени. Остальные спортсмены занимают места согласно штрафным очкам и времени, показанному в основном маршруте.

6.5. Во всех соревнованиях, где распределение по местам зависит от времени, в случае равенства штрафных очков и времени за первое место может проводиться перепрыжка по сокращенному маршруту на препятствиях, которые могут быть увеличены в высоту и/или в ширину, в зависимости от условий Положения о соревнованиях.

## **7. Разминочное и тренировочные поля**

7.1. Организационный комитет должен обеспечить как минимум одно разминочное или тренировочное поле, достаточно большое для нормальных условий тренировки. На каждом поле, кроме полей для работы без препятствий, должно быть установлено минимум одно отвесное и минимум одно широтное препятствие. Грунт должен быть в хорошем состоянии. Когда тренируется большое количество спортсменов и тренировочное поле достаточно

большое, необходимо обеспечить дополнительные препятствия. Все препятствия должны быть стандартного типа и обозначены красными и белыми флагами. Допускается использовать откосы или стойки с красным/белым верхом вместо флагов.

7.2. Если места достаточно, а количество спортсменов велико, должно быть предусмотрено разделение тренировочного поля на несколько тренировочных зон.

7.3. Разминочное препятствие. Использование в качестве препятствий материалов, отличных от предоставленных организационным комитетом, запрещено. Разминочные препятствия могут преодолеваются только в направлении, обозначенном флагами.

7.4. Препятствия на разминочном поле не могут превышать в высоту и ширину более чем на 10 см максимальную высоту и ширину препятствий на арене соревнований, если максимальная высота препятствий в соревновании не более 140 см. Если высота препятствий в соревновании более 140 см, препятствия на разминочном поле не могут быть более 180 см в ширину или 160 см в высоту.

7.5. Спортсмены могут тренировать своих лошадей гимнастическими упражнениями с использованием клавиш и кавалетти, но препятствия, используемые для этой цели, не могут превышать 1.30 м в высоту и 1.60 м в ширину.

## **8. Перепрыжка.**

8.1. В перепрыжке принимают участие только те спортсмены, которые после одного или нескольких предварительных гитов, в одном и том же соревновании равно претендуют на первое место. Для определения победителя соревнования может проводиться одна или несколько перепрыжек.

8.2. Перепрыжка проводится по тем же самым правилам и таблице наказаний, что и основное соревнование, и правилам перепрыжки для этого типа соревнований. В соревнованиях с высотой препятствий до 130 см включительно, проводящихся по таблице А или В, разрешается проводить перепрыжку по таблице С. Это условие должно быть прямо указано в положении о соревновании. Перепрыжка проводится немедленно после окончания основного соревнования.

8.3. Все условия для перепрыжки установлены в Общем Регламенте.

## **Статья 42. Соревнования по конкуру**

### **1. Категории соревнований**

Класс соревнования – представляет собой совокупность категории и уровня соревнований.

1.1. Категории национальных соревнований – CSN. Соответствие технического уровня уровню турнира изложено в Регламенте участия в соревнованиях по конному спорту.

1.2. Технический уровень турнира обозначается звездами и ранжируется от одной до пяти звезд.

1.3. Специальные соревнования для юниоров, юношей, детей, любителей, молодых лошадей идентифицируются по наличию в категории соревнований специального буквенного обозначения: для юниоров – YR (youngriders), для юношей – J (juniors), для детей – Ch (children), для любителей – A (amateur), для молодых лошадей – YH (younghorses), для пони – P (Pony).

1.4. Официальные командные соревнования обозначаются добавлением буквы О (например, CNSO/CNSO-YH).

### **2. Технические требования**

CSN/CNSO		Высота препятствий
3*-5*		140-160 см
1*-2*		130-145 см
YH	4 года	До 120 см
	5 лет	До 130 см

	6 лет	До 140 см
YR		До 150 см
J		До 140 см
Ch		До 130 см
P	По Регламенту	

### **3. Развивающие соревнования по конкуру.**

- Соревнования на стиль всадника
- Соревнования на стиль лошади
- Соревнования на арендованных лошадях.

Соревнования "на стиль" не могут служить основанием для присвоения спортивных разрядов. В Главной судейской коллегии таких соревнований должен быть хотя бы один судья всероссийской категории.

### **4. CSNO — Командные соревнования**

Организационные комитеты могут предусматривать новые типы соревнований, но любые соревнования, изложенные в этой главе, должны строго соответствовать настоящим Правилам.

### **5. Типы соревнований**

#### **5.1. Соревнования с перепрыжкой и Гран-при**

1. Классические соревнования и Гран-при (последние должны быть явно обозначены в Положении), это те, в которых чистота выполнения прыжка через препятствия является главным фактором, скорость может быть учтена отдельно при равенстве за первое место в первой перепрыжке или максимум во второй перепрыжке.

2. Эти соревнования оцениваются по Таблице А и В в соответствии с Регламентом соревнований, утверждаемым Федерацией с учетом или без учета времени, но всегда с нормой времени.

3. Количество препятствий, их тип, высота и ширина, в пределах установленных ограничений, определяется Организационным комитетом.

#### **5.2. Соревнования на силу и ловкость**

##### **5.2.1. Общие положения**

1. Цель этих соревнований - продемонстрировать способность лошади к прыжку через ограниченное количество больших препятствий.

2. В случае равенства штрафных очков за первое место проводятся следующие одна за другой перепрыжки.

3. Препятствия в перепрыжке всегда должны быть той же формы, того же типа и того же цвета, что и в основном маршруте.

4. Эти соревнования судятся по Таблице «А» без учета времени.

##### **5.2.2. Соревнование на "Мощность прыжка".**

Первый гит включает от 4 до 6 одиночных препятствий, из которых как минимум одно должно быть отвесным. Первое препятствие должно быть минимум 120 см в высоту, два препятствия от 140 см до 150 см и одна стенка или отвесное препятствие от 150 до 160 см в высоту. Любые системы препятствий, водные препятствия, канавы и природные препятствия запрещены.

##### **5.2.3. Соревнование «Препятствия по прямой»**

1. В этом соревновании, 6 отвесных препятствий, состоящих только из жердей, размещаются по прямой линии приблизительно в 11 м одно от другого. В зависимости от размеров поля количество препятствий может быть уменьшено.

2. Все препятствия могут быть одной и той же высоты, например 1,20 м, или последовательно увеличиваться, например 110 см, 115 см, 120 см, 125 см, 130 см, 135 см, или первые два 1.20 м, следующие два 1.30 м и т. д.

3. В случае закидки или обноса, спортсмен должен продолжить движение с того препятствия, где произошла ошибка.

#### 5.2.4. Соревнование «6 препятствий».

Эта соревнование проводится тем же самым способом, что и “Препятствия по прямой” с той разницей, что эти препятствия, количеством 6, могут быть построены, отличаясь одно от другого, (отвесные и широтные препятствия). Они должны быть размещены на расстоянии двух темпов (приблизительно 11 м) как в соревновании “Препятствия по прямой” по одной прямой линии или группами из трех препятствий на двух прямых линиях.

#### 5.2.5. Соревнование по прыжкам в высоту

1. В первом гите устанавливается препятствие (стенка или отвесное препятствие) высотой 140 см. В последующих гитах высота препятствия увеличивается на 10 см.
2. Створы старта и финиша располагаются в 10 м от препятствия.
3. На поле устанавливается пробное препятствие
4. Каждый участник может начать свое выступление с любого гита.
5. Соревнование судится по таблице А или В.
6. Участник, закончивший гит без штрафных очков, может, по своему выбору, или принять участие в следующем гите, или пропустить один или несколько последующих гитов, или отказаться от участия в соревновании.
7. Участник, имеющий в гите штрафные очки, может по своему выбору, или попытаться преодолеть эту же высоту, или отказаться от участия в дальнейшем соревновании.
8. В любом случае, общее количество попыток у каждой пары спортсменов – лошадь не может быть более пяти.
9. Победителем соревнования становится участник, который без ошибок преодолеет препятствие наибольшей высоты. Если у нескольких спортсменов по окончании соревнования этот показатель одинаковый, спортсмены занимают одинаковое место.

#### 5.3. «Охотничий конкур» или соревнование на резвость и управляемость

1. Цель этого соревнования - продемонстрировать повиновение, управляемость и резвость лошади.
2. Маршрут должен быть извилистым, с разнообразными препятствиями (разрешены альтернативные препятствия, предоставляющие спортсмену возможность сократить свой маршрут за счет преодоления более трудного препятствия). Системы препятствий разрешены.  
Соревнование, в маршрут которого включены прыжки через природные препятствия (банкеты, склоны, канавы, и т.п.), называется «Охотничий конкур» и должен именно так называться в положении. Другие соревнования этого типа называются «Соревнования на резвость и управляемость».
3. Траектория движения на схеме маршрута указывается стрелками и номерами у каждого препятствия.
4. Пункты обязательного прохождения включаются только в исключительных случаях.
5. В случае равенства за первое место, проводится перепрыжка по сокращенному маршруту с препятствиями, которые могут быть увеличены в высоту и/или в ширину в соответствии с условиями Положения.
6. Это соревнование судится по Таблице С .

#### 5.4. Командный приз

##### 1. Общие положения

- 1.1. В этом соревновании субъекты Российской Федерации или организации представлены официальными командами. Индивидуальные участники не допускаются.
- 1.2. Для того, что бы соревнование считалось состоявшимся, не менее 3 команд должны принять участие в первом гите.
- 1.3. Соревнование проводится в два гита, следующих один за другим без сколько-нибудь значительных перерывов (например, на проведение другого соревнования). В любом случае все участники всех команд должны принять участие в каждом гите в течение одного дня. Минимальный перерыв между гитами - 15 минут.
- 1.4. Командный Приз судится по табл. А без учета времени с нормой времени.



## 2. Препятствия

2.1 Системы препятствий, преодоление которых требует более 3 прыжков, запрещаются. Исключения составляют естественные препятствия.

2.2. В маршрут должна быть включена минимум одна система. В маршруте не разрешается установка более трех двойных систем или более одной тройной и одной двойной системы.

2.3. Перед началом 1 или 2 гита старший судья соревнования из-за ухудшения погодных или грунтовых условий после консультации с курс-дизайнером и техническим делегатом, если он назначен, имеет право уменьшить размеры некоторых препятствий или немного передвинуть их. Если старший судья соревнования считает, что маршрут 1 гита был слишком легким, то после консультации с курс-дизайнером и техническим делегатом, если он назначен, до начала 2 гита имеет право увеличить размеры некоторых препятствий. В этом случае дополнительный осмотр маршрута спортсменам не разрешается.

## 3. Участники

3.1. Полная команда состоит из 4 спортсменов, каждый на одной лошади. Допускается участие команды, состоящей из 3 спортсменов, каждый на одной лошади.

## 4. Порядок старта

4.1 Жеребьевка проводится во время, установленное главной судейской коллегией по согласованию с организационным комитетом. Перед началом жеребьевки представители команд определяют порядок старта участников внутри команды. Порядок старта команд в 1 гите определяется жеребьевкой в присутствии как минимум одного члена ГСК, главного секретаря и представителей команд. Спортсмены каждой команды в Командном Призе стартуют последовательно друг за другом.

4.2. Во 2 гите команды стартуют в порядке, обратном местам занятым в 1 гите. При равенстве штрафных очков команды стартуют в том же порядке, что и в 1 гите.

4.3. В перепрыжке команды стартуют в том же порядке, что и во 2 гите.

## 5. Классификация

5.1 Штрафные очки, полученные тремя лучшими всадниками команды в 1 гите складываются со штрафными очками, полученными тремя лучшими всадниками команды во 2 гите. Первенство определяется по наименьшему количеству штрафных очков, набранных командой.

5.2. При равенстве штрафных очков за 1 место проводится перепрыжка (Глава VIII настоящего раздела), в которой участвуют по одному члену каждой команды, претендующей на первое место. Если команды, участвующие в перепрыжке, не имеют штрафных очков по сумме 2 гитов, препятствия перепрыжки увеличиваются по высоте и ширине, в остальных случаях решение о размерах препятствий в перепрыжке принимает главная судейская коллегия. Лучшей признается команда, имеющая наименьшее количество штрафных очков в перепрыжке, а при равенстве штрафных очков - по лучшему времени. В случае равенства штрафных очков и времени в перепрыжке, команды занимают одинаковое место.

### **5.5. Лично-командные соревнования**

#### 1. Общие положения

1.1. В этом соревновании команды представляют субъекты Российской Федерации, спортивные или другие организации или формируются по иному признаку. Индивидуальные участники допускаются.

1.2. Призами награждаются команды в целом, а также победители и призеры в личном зачете. Медали, грамоты, розетки вручаются каждому участнику отдельно.

1.3. Для того, что бы соревнование считалось состоявшимся, не менее 3 команд должны принять участие в первом гите.

1.4. Соревнование проводится в два гита, следующих один за другим без сколько-нибудь значительных перерывов (например, на проведение другого соревнования). В любом случае все участники всех команд должны принять участие в каждом гите в течении одного дня. Минимальный перерыв между гитами - 15 минут.

1.5 Командные соревнования проводятся по одной из формул Гран-при.

## 2. Препятствия

2.1 Системы препятствий, преодоление которых требует более 3 прыжков, запрещаются. Исключение составляют природные препятствия.

## 3. Маршрут

3.1. Длина маршрута на открытом поле от 500 до 700 м, в закрытых манежах допускается длина маршрута менее 500 м.

3.2. Перед началом 1 или 2 гита старший судья соревнования имеет право уменьшить размеры некоторых препятствий или немного передвинуть их из-за ухудшения погодных или грунтовых условий после консультации с курс-дизайнером и техническим делегатом, если он назначен. Если старший судья соревнования считает, что маршрут 1 гита был слишком легким, то после консультации с курс-дизайнером и техническим делегатом, если он назначен, до начала 2 гита имеет право увеличить размеры некоторых препятствий. В этом случае дополнительный осмотр маршрута спортсменам не разрешается.

## 4. Участники

4.1 Полная команда состоит из 4 спортсменов на одной лошади каждый. Допускается участие команды, состоящей из 3 спортсменов на одной лошади каждый. Организационный комитет может предусмотреть в положении иной состав команд.

4.2 Если в результате несчастного случая или болезни или по другим причинам, спортсмен команды и/или его лошадь не могут принять участие в командном соревновании, представитель команды не позднее, чем за 60 минут до старта первого участника соревнования, может заменить не более одного спортсмена и/или лошади в своей команде. Снятый таким образом спортсмен и/или лошадь не может принимать участие в других соревнованиях турнира.

## 5. Порядок старта

5.1. Жеребьевка проводится во время, установленное главной судейской коллегией по согласованию с организационным комитетом. Жеребьевка проводится в присутствии как минимум одного члена ГСК, главного секретаря и представителей команд.

5.2. Во 2 гите участники стартуют в том же порядке, что и в 1 гите.

## 6. Командная классификация

6.1. Штрафные очки, полученные тремя лучшими всадниками команды в 1 гите, складываются со штрафными очками, полученными тремя лучшими всадниками команды во 2 гите. Первенство определяется по наименьшему количеству штрафных очков, набранных командой.

6.2. При равенстве штрафных очков в зависимости от условий положения.

7. Личное первенство определяется в соответствии с формулой проведения соревнований .

### **5.6. Соревнование «До первой ошибки»**

1. Эта соревнование проводится с учетом времени на 8 - 10 препятствиях средних размеров, каждое из которых имеет собственный номер. Если устанавливаются системы препятствий, то они считаются за одно препятствие. Гит заканчивается после первой совершенной ошибки, какой бы она ни была (повал препятствия, любое неповиновение, падение и т.д.). Когда препятствие разрушено или когда исчерпана норма времени, дается сигнал в колокол. Спортсмен должен преодолеть следующее препятствие и секундомеры останавливаются в момент, когда лошадь касается земли передними ногами, но очки не даются за препятствие, которое преодолено после сигнала колокола.

2. В этом соревновании положительные очки начисляются: 2 очка за правильно преодоленное препятствие и 1 очко за преодоленное, но разрушенное препятствие.

3. Если ошибка, означающая конец гита иная, чем разрушение препятствия, например неповиновение, падение или если спортсмен не преодолевает препятствие, после которого секундомеры должны быть остановлены, дается сигнал в колокол. Спортсмен при этом занимает последнее место среди тех, кто получил такое же количество очков.

4. Победителем соревнования является спортсмен, который получил самое большое количество очков. В случае равенства очков, первенство определяется по наименьшему

времени, затраченному на маршруте.

5. Соревнование «До первой ошибки» проводится двумя способами:

5.1. С ограниченным количеством препятствий:

В этом соревновании, если спортсмен преодолевает последнее препятствие, секундомеры останавливаются в момент, когда спортсмен пересекает финишную линию.

Только в случае равенства очков и времени за первое место, проводится перепрыжка до первой ошибки по укороченному маршруту.

5.2. С ограничением времени от 60 до 90 секунд (минимум 45 секунд в помещениях):

Спортсмен преодолевает наибольшее количество препятствий в установленное время и, поэтому, повторно начинает маршрут, если установленное время не было достигнуто.

Если установленное время заканчивается в момент, когда лошадь уже оттолкнулась, это препятствие засчитывается как сбитое или как преодоленное. Время фиксируется после преодоления следующего препятствия, в момент, когда лошадь передними ногами касается поверхности грунта на приземлении. При равенстве очков и времени, всадники делят места.

### **5.7. Соревнование «Сбил-гони» («Минутка»)**

1. В этом соревновании спортсмену дается два балла за правильно преодоленное препятствие и один за разрушенное. Системы препятствий не разрешены.

2. Эта соревнование проводится с ограничением времени от 60 до 90 секунд (минимум 45 секунд в закрытом помещении). Если спортсмен заканчивает маршрут до истечения установленного времени, он начинает сначала. Неповиновения штрафуются временем, затраченным спортсменом, но третье неповиновение и первое падение останавливают спортсмена. В этом случае спортсмен занимает место после тех спортсменов, которые получили столько же очков.

3. Когда установленное время закончилось, дается сигнал в колокол. Спортсмен должен преодолеть следующее по порядку препятствие и секундомеры останавливаются в момент, когда передние ноги лошади касаются грунта, но ему не начисляются очки за преодоление препятствия после сигнала колокола.

4. Если установленное время заканчивается в момент, когда лошадь уже отталкивается, это препятствие, разрушено оно или нет, засчитывается. Время спортсмена фиксируется на следующем препятствии в соответствии с параграфом 3. Если спортсмен имеет неповиновение с разрушением препятствия, должен быть дан сигнал в колокол и соответственно установленное время должно быть уменьшено на 6 секунд.

5. Если спортсмен не преодолевает с первой попытки препятствие, на котором секундомеры должны быть остановлены, гит считается законченным. Спортсмен занимает последнее место среди тех, кто получил то же количество очков.

6. Победителем соревнования становится спортсмен, который по истечении установленного времени набрал самое большое количество очков. При равенстве по очкам учитывается время, затраченное на завершение гита.

### **5.8. Эстафета**

1. Классическая:

1.1. Это соревнования для команды из двух или трех спортсменов. Маршрут из 10 - 12 препятствий преодолевается столько раз, сколько спортсменов в команде. Время гита засекается с момента пересечения любым спортсменом команды линии старта, и до момента пересечения линии финиша последним спортсменом команды.

1.2. Спортсмены могут стартовать в любом порядке и производить замены в любом месте и в любое время со следующими ограничениями, нарушение которых ведет к исключению:

1.2.1 Спортсмен, первый пересекший линию старта после сигнала колокола, разрешающего старт, должен преодолеть первое препятствие;

1.2.2. Спортсмен команды не может пересекать линию финиша до того, как преодолено предпоследнее препятствие последнего маршрута;

1.2.3. Запрещается преодолевать следующее препятствие маршрута до преодоления предыдущего.

1.3. В случае неповиновения, препятствие может преодолеть любой спортсмен команды.  
1.4. В случае неповиновения с разрушением препятствия, применяются процедуры, изложенные в настоящих Правилах. После сигнала колокола, разрешающего старт, препятствие может преодолеть любой спортсмен команды.

1.5. Это соревнование судится по Таблице С.

## 2. С эстафетной палочкой

2.1. Члены команды выезжают на спортивную арену вместе. Первый спортсмен, преодолевающий препятствия своего гита, несет эстафетную палочку и, преодолев последнее препятствие, он передает ее следующему спортсмену и т. д.

2.2. Время гита считается с момента, когда первый спортсмен пересекает линию старта до момента, когда последний член команды пересекает линию финиша.

2.3. Если, в течение гита или во время передачи эстафетной палочки своему товарищу по команде, один из спортсменов роняет ее, он должен под угрозой исключения всей команды поднять ее и сесть верхом самостоятельно, без посторонней помощи, и произвести передачу следующему спортсмену в установленном порядке. Спешивание не штрафует, но секундомеры не останавливаются.

2.4. Эти соревнования судятся по таблице А, В или С согласно условиям Положения.

2.5. Исключение одного члена команды влечет за собой исключение всей команды.

## 3. До первой ошибки

3.1. Эстафетные соревнования “До первой ошибки” проводятся согласно условиям, установленным для соревнований “До первой ошибки” для команд из двух или трех спортсменов, с ограничением количества препятствий, которые могут быть преодолены всей командой.

3.2. Смену всадников указывает сигнал колокола, который обязательно дается, когда каждый спортсмен закончил свой гит или совершил ошибку. Член команды должен заменить предыдущего всадника после преодоления последнего препятствия его маршрута или на следующем после разрушения препятствия или на препятствии, где произошло неповиновение.

3.3. Если последний член команды закончил свой гит без штрафа или если он сбивает последнее препятствие маршрута, соревнование заканчивается на линии финиша и секундомеры должны быть остановлены в этот момент.

3.4. Когда последний спортсмен сбивает препятствие на маршруте (кроме последнего препятствия), дается сигнал в колокол, и он должен преодолеть следующее препятствие, чтобы позволить зарегистрировать время своей команды. Если этот спортсмен, по любым причинам, не преодолевает препятствие, на котором должны быть остановлены секундомеры, его команда занимает последнее место из тех, которые получили столько же очков.

3.5. В этом соревновании очки начисляются: 2 очка за правильно преодоленное препятствие и 1 за разрушенное. Одно очко вычитается за первое неповиновение, два за последующее неповиновения. Если, в течение гита, происходит неповиновение с разрушением препятствия, коррекция времени должна быть добавлена ко времени, затраченному на завершение гита. В этом случае старший судья соревнования для остановки спортсменов должен дать подряд два сигнала в колокол.

3.6. Классификация производится по количеству очков, набранных командами и лучшему времени. Время гита начинается с момента, когда первый спортсмен пересекает линию старта и заканчивается, когда последний спортсмен команды пересекает линию финиша или преодолевает следующее после разрушения препятствие.

## 4. Последовательная эстафета до первой ошибки.

4.1. Эти соревнования проводятся по тем же самым общим принципам, что и соревнования “До первой ошибки” (Статья 5.6.), но команда состоит из двух или трех спортсменов, а норма времени для команды определяется умножением нормы времени спортсмена на число членов команды.

4.2. Маршрут, показанный на схеме, должен быть закончен последовательно столько раз, сколько в команде спортсменов. Когда первый спортсмен заканчивает свой гит чисто, второй спортсмен продолжает с момента приземления первого после преодоления последнего препятствия маршрута, и т.д. Если же первый спортсмен делает ошибку, второй сменяет его раньше, а после первой ошибки второго члена команды третий спортсмен заменяет второго и т. д. пока маршрут не будет закончен столько раз, сколько членов в команде.

Спортсмен, который преодолевает последнее препятствие, независимо от того, разрушает он его или нет, должен пересечь линию финиша, но если происходит неповиновение между последним препятствием и линией финиша, он должен быть заменен.

4.3. В этих соревнованиях, положительные баллы начисляются: 2 балла за правильно преодоленное препятствие и один за разрушенное препятствие. Один балл вычитается за первое неповиновение, два за второе неповиновение, два за третье неповиновение. 1 балл вычитается за каждые 4 начатые секунды превышения нормы времени.

Четвертое неповиновение в команде или первое падение спортсмена исключает всю команду.

4.4. Команда исключается, если во время замены лошадь следующего спортсмена отталкивается до того, как передние ноги лошади предыдущего члена команды коснулись грунта.

4.5. Классификация производится по количеству очков, набранных командами и лучшему времени. Время гита начинается с момента, когда первый спортсмен пересекает линию старта и заканчивается, когда последний спортсмен команды пересекает линию финиша.

#### **5.9. Соревнование «По возрастающей сложности»**

1. Эта соревнование с 6, 8 или 10 препятствиями, которые последовательно усложняются. Системы препятствий не разрешены. Последовательное усложнение достигается не только за счет высоты и ширины препятствия, но также усложнением траектории.

2. Положительные баллы начисляются: преодоление без разрушения препятствия № 1 - 1 очко, № 2 - 2, № 3 - 3 очка, и т.д., с общим количеством 21, 36 или 55 очков. За разрушенное препятствие очки не начисляются. Другие ошибки наказываются по Таблице А или В. Результат определяется вычитанием штрафных очков из суммы набранных положительных баллов.

3. Это соревнование может проводиться без учета времени с перепрыжкой или с учетом времени без перепрыжки.

4. В перепрыжке должно быть не менее 6 препятствий, которые могут быть увеличены в высоту и/или ширину. Препятствия в перепрыжке должны преодолеваются в том же самом порядке, что и в основном маршруте и сохраняют свою стоимость в очках.

5. Для последнего препятствия маршрута может быть предусмотрено альтернативное препятствие, одна часть которого может быть обозначена как джокер. Джокер должен быть более трудным, чем альтернативное препятствие и удваивает очки. Если джокер разрушен, удвоенные очки вычитаются из общей суммы.

#### **5.10 Соревнование «На максимум баллов»**

1. В этом соревновании на спортивной арене устанавливается несколько препятствий без систем. Каждое препятствие оценивается от 10 до 120 очков в соответствии с его трудностью. Обязательный маршрут не устанавливается. Препятствия строятся так, что бы они могли преодолеваются в обоих направлениях. Стоимость препятствия в очках может повторяться у нескольких препятствий по усмотрению курс-дизайнера. Если нет возможности разместить 12 препятствий на спортивной арене, он может удалить препятствия по своему желанию.

2. Спортсмен получает очки за каждое правильно преодоленное препятствие. За сбитое препятствие очки не даются.

3. Каждому спортсмену дается от 45 до 90 секунд. В это время он может преодолевать препятствия в любом порядке и в любом направлении. Линия старта должна быть обозначена 4 флагами – красным и белым с обеих сторон. Спортсмен может пересечь линию старта в любом направлении.

4. Сигнал колокола означает конец гита. После этого спортсмен должен пересечь линию финиша, которая должна быть обозначена 4 флагами – красным и белым с обеих сторон, в любом направлении, что бы зафиксировать свое время. Если он не пересекает линию финиша, он занимает последнее место среди спортсменов с тем же количеством очков. Если звучит сигнал колокола и условиями положения о соревновании требуется, что бы джокер был преодолен в течение двадцати секунд после того, как установленное время истекло, разрешается только одна попытка.

5. Если установленное время истекает в момент, когда лошадь уже отталкивается, это препятствие засчитывается, если оно преодолено правильно.

6. Любое препятствие, разрушенное в течение гита не должно восстанавливаться. Если оно преодолевается снова, очки не начисляются. Это же правило действует и при смещении флага или нижних элементов из одной вертикальной плоскости. В случае неповиновения без разрушения препятствия, всадник может преодолеть это же препятствие или любое другое.

7. Каждое препятствие может быть преодолено дважды. Вольно или нет, преодоление препятствия в третий раз или проход между флагами уже разрушенного препятствия не влечет исключение. Однако спортсмен не получает очков за это препятствие.

8. Все неповиновения штрафуются временем, затраченным спортсменом. Спортсмен должен сойти с дистанции после первого падения. Однако он занимает место согласно очкам, полученным до момента своего падения независимо от времени.

9. Победителем объявляется спортсмен, который получил самое большое количество очков. В случае равенства очков, решающим является время, показанное между линией старта и линией финиша. В случае равенства очков и времени, за первое место проводится перепрыжка по той же самой формуле с установленным временем - 40 секунд.

10. Если на поле установлен «Джокер», он должен быть должным образом обозначен флагами. Джокер может преодолеваться дважды; 200 очков начисляется за каждое его правильное преодоление, но если он разрушается, 200 очков вычитается из результата спортсмена. В случае закидки или обноса с разрушением этого препятствия, очки со счета спортсмена не вычитаются.

### **5.11. Соревнование «Выбери свой маршрут»**

1. В этом соревновании препятствие может быть преодолено только один раз в порядке, выбранном спортсменом. Системы препятствий не разрешены.

2. Спортсмены могут:

2.1. Пересечь линию старта, которая должна быть обозначена 4 флагами – красным и белым с обеих сторон, в любом направлении;

2.2. Преодолевать препятствия в обоих направлениях, если иначе не указано на схеме маршрута;

2.3. Преодолев все препятствия, пересечь линию финиша, которая должна быть обозначена 4 флагами – красным и белым с обеих сторон, в любом направлении. Пересечение линии финиша до преодоления всех препятствий маршрута наказывается исключением.

3. Это соревнование проводится без указания скорости, по Таблице С. Норма времени не устанавливается. Если после 120 секунд всадник не закончил свой маршрут, он исключается.

4. Все неповиновения автоматически наказываются временем.

5. В случае разрушения или смещения без преодоления вследствие неповиновения или случайного задевания лошадью или всадником любого, еще не преодолевавшегося препятствия маршрута, дается сигнал в колокол, и время гита останавливается для восстановления препятствия. К результату спортсмена добавляется 6 секунд коррекции времени. Всадник может возобновить движение только после повторного сигнала колокола.

### **5.12. Соревнование «С выбыванием»**

1. Для участия в этом соревновании спортсмены должны квалифицироваться по результату отдельного соревнования или по предварительному квалифицирующему гиту, который судится по таблице А или В с учетом времени, или по таблице С согласно условиям положения.

2. Два спортсмена соревнуются друг против друга одновременно на двух идентичных маршрутах. Если один спортсмен выходит на маршрут другого спортсмена и создает ему помеху, то ответственный за помеху дисквалифицируется из этого соревнования по Статье 241.2.10.
3. Победители отборочных гитов квалифицируются для соревнований парами в последующих отборочных гитах и так далее, пока встреча двух финалистов не определит победителя.
4. В этом соревновании, каждый спортсмен может участвовать в отборочных гитах только на одной лошади.
5. Если спортсмены занимают равные места в предварительном квалифицирующем гите или квалифицирующем соревновании, для последующего распределения может быть проведена перепрыжка с учетом времени, однако, если спортсмены не возражают, Главная судейская коллегия может определить место в квалификации для этих спортсменов жеребьевкой.
6. Отборочные гиты, в которых участвуют два спортсмена, проходят без учета времени. Каждая ошибка, какой бы природы она ни была (разрушение, закидка, обнос), кроме влекущих за собой исключение, наказывается одним очком. Но в случае закидки с разрушением препятствия, спортсмен наказывается одним штрафным очком и продолжает свой гит без того, чтобы преодолевать это препятствие или ждать, пока оно будет восстановлено. Системы препятствий не разрешены. Спортсмен, который имеет меньше всего штрафных очков, и который в случае равенства очков прошел линию финиша первым, квалифицируется для участие в следующем гите. Участники, победившие в соответствующих раундах, занимают равные места.
7. Один член главной судейской коллегии должен располагаться на линии старта для подачи сигнала старта, а другой на линии финиша для определения спортсмена, который пересекает эту линию первым.
8. Если спортсмены при равенстве штрафных очков финишируют одновременно, гит повторяется.
9. Отборочные гиты могут также проходить с учетом времени, если есть независимая установка определения времени для каждого спортсмена. В этом случае, если лошадь совершает закидку, спортсмен преодолевает следующее препятствие и штрафуетя тремя секундами в закрытом помещении или четырьмя секундами на открытом поле.

### **5.13. Соревнование “В два гита”**

1. Это соревнование включает два маршрута, одинаковые или различающиеся порядком преодоления или размерами препятствий, в которых каждый спортсмен участвует на одной и той же лошади. Спортсмены, которые были исключены или которые сошли с дистанции в течение первого гита, не могут принимать участие во втором гите. Спортсмены, которые не принимают участие во втором гите, не могут занимать призовые места.
2. Все спортсмены принимают участие в первом гите. Во втором гите, в соответствии с условиями Положения, участвуют:
  - 2.1. или все спортсмены, кроме тех, которые были исключены или которые сошли с дистанции в течение первого гита;
  - 2.2. или ограниченное количество спортсменов (не менее 25% от количества стартовавших в 1 гите и, в любом случае, все не имеющие штрафных очков) в соответствии с их классификацией в первом гите (по штрафным очкам и времени или только по штрафным очкам, согласно условиям Положения).
3. Способ судейства этих соревнований должен быть определен в Положении

### **5.15. Соревнование в группах с решающим гитом**

1. В этом соревновании спортсмены делятся на группы. Распределение по группам проводится либо по жребию, либо в соответствии с результатами квалификационных соревнований, либо в соответствии с текущим рейтингом всадников, – что должно быть указано в Положении.
2. В Положении также указывается принцип распределения спортсменов по группам и

определения порядка старта в каждой из них.

3. Сначала стартуют все спортсмены первой группы, потом все спортсмены второй группы, и т. д.
4. Лучший спортсмен каждой группы получает квалификацию для участия в решающем гите.
5. Оргкомитет может также оговорить в качестве особого условия в Положении, что квалификацию для участия в решающем гите получает также некоторое ограниченное число участников, не показавших лучшие результаты в своей группе, но оказавшихся сразу за лучшим всадником.
6. Все спортсмены, участвующие в решающем гите, начинают его с нулевым счетом.
7. В решающем гите либо сохраняется тот же порядок старта спортсменов, что и в первом гите или, если это отдельно оговорено в Положении, он будет соответствовать обратному порядку мест по результатам (штрафным очкам и времени), показанным в первом гите (от худшего к лучшему).
8. Первый гит и решающий гит проводятся по Таблице А или В с учетом времени.
9. Этот тип соревнования не может быть соревнованием «Гран-При». Оно не может также проводиться в каком-либо турнире как соревнование квалифицирующий этап к другим соревнованиям.
10. Все спортсмены, участвующие в решающем гите должны получить денежные призы.
11. Если спортсмен, получивший квалификацию для участия в решающем гите, не вышел на старт, то он не может быть заменен другим спортсменом.

#### **5.16. Соревнование с решающим гитом**

##### **1. Соревнование в два гита плюс решающий гит**

- 1.1. Во втором гите этого соревнования участвуют 16 лучших спортсменов по результатам первого гита, которые выступают в обратном порядке относительно результатов (по штрафным очкам и времени), показанных в первом гите.
- 1.2. В решающем гите участвуют 8 лучших спортсменов – по сумме штрафных очков и времени в обоих гитах или только второго гита.
- 1.3. Маршрут второго гита может отличаться от маршрута первого гита.
- 1.4. Решающий гит должен проходить по сокращенному маршруту, включающему препятствия первого и/или второго гита.
- 1.5. Порядок старта в решающем гите соответствует обратному порядку результатов всадников по общему количеству штрафных очков и времени в обоих гитах или только во втором гите, согласно условиям Положения.
- 1.6. Все спортсмены, участвующие в решающем гите, начинают его с нулевым счетом.
- 1.7. Все три гита проводятся по Таблице А или В с учетом времени. За каждые начатые четыре секунды просроченного времени в решающем гите спортсмен получает одно штрафное очко.
- 1.8. Этот тип соревнования не может быть соревнованием «Гран-При». Оно не может также проводиться в каком-либо турнире как соревнование с наибольшим призовым фондом или отборочное соревнование к другим соревнованиям.
- 1.9. Если спортсмен, получивший квалификацию для участия в решающем гите, не вышел на старт, то его не замещают другим спортсменом.

##### **2. Соревнование в один гит плюс решающий гит (решающий гит начинается с нулевым счетом)**

- 2.1. В этом соревновании участвуют 10 лучших спортсменов первого гита (должно быть не менее 25% участников, но в любом случае допускаются все, кто закончил маршрут без штрафных очков), которые выступают в обратном порядке относительно результатов (по штрафным очкам и времени), показанных в первом гите.
- 2.2. Все спортсмены, участвующие в решающем гите, начинают его с нулевым счетом.
- 2.3. Оба гита проводятся с учетом времени. За каждые начатые четыре секунды просроченного времени в решающем гите спортсмен получает одно штрафное очко.
- 2.4. Этот тип соревнования не может быть соревнованием «Гран-При». Оно не может также



проводиться в каком-либо турнире как соревнование с наибольшим призовым фондом или квалифицирующий этап к другим соревнованиям.

2.5. Если спортсмен, получивший квалификацию для участия в решающем гите, не вышел на старт, то его не замещают другим спортсменом.

### **5.17. Дерби**

1. Соревнование «Дерби» проводится на дистанции минимум 1000 м максимум 1300 м, на маршруте, состоящем из как минимум 50% прыжков через природные препятствия. Для определения победителя в положении может быть предусмотрено проведение одной перепрыжки.

2. Каждому спортсмену разрешено участвовать максимум на трех лошадях, если согласно условиям положения это количество не уменьшено.

### **5.18 Соревнование «По системам препятствий»**

1. Маршрут состоит из 6 препятствий: первого одиночного и пяти систем, из которых минимум одна тройная.

2. Если согласно условиям положения, проводится перепрыжка, ее маршрут должен включать шесть препятствий, которые могут быть увеличены в высоту и/или в ширину. В перепрыжку должны входить: или двойная, тройная и четыре одиночных препятствия; или три двойных и три одиночных. Для достижения этого, некоторые препятствия из систем первого гита должны быть удалены.

4. Длина маршрута не может превышать 600 м.

### **6. Форма одежды**

6.1. Обувь для верховой езды, белые бриджи, белая или неярко окрашенная рубашка (манжеты и воротник должны быть белыми) и белый галстук.

6.2. Главный судья соревнований может разрешить спортсменам в дождливую погоду носить пальто или водонепроницаемый плащ, а в жаркую погоду участвовать в соревновании без редингота.

6.3. Ношение твердого головного убора, закрепленного ремнями в трех точках, обязательно при любых прыжках через препятствия для всех участников соревнований, и настоятельно рекомендуется также при любой работе лошади на разминочных или тренировочных полях или при передвижении между полями на территории турнира.

6.4. Для детей и юношей защитный шлем, закрепленный ремнями в трех точках, обязателен всегда, когда они находятся на лошади или рядом с ней.

6.5. От гражданских лиц требуется носить красный или темный редингот, белые, бриджи, защитный шлем (каска), черные и коричневые сапоги или ботинки с крагами одного (темного) цвета. Сапоги с отворотами другого цвета допускаются. Должен быть надет охотничий или белый галстук, разрешается имитация белого галстука в комбинации с накладным белым воротником. Рукава рубашек могут быть длинные или короткие и должны иметь белый воротник и белые манжеты.

6.6. Военнослужащие, служащие органов внутренних дел, члены и служащие военных учреждений могут носить гражданскую одежду или униформу.

6.7. По усмотрению старшего судьи соревнования, спортсменам, которые одеты ненадлежащим образом, может быть отказано в праве принять участие в соревновании.

6.8. Каждый спортсмен должен приветствовать главную судейскую коллегию. 6.8.1. Спортсмены должны выполнять приветствие во время прохождения в парадном строю, награждения и во время исполнения гимнов.

6.8.2. При приветствии мужчины могут не снимать головные уборы. Поднятие хлыста, руки или наклон головы должен рассматриваться как приветствие.

### **7. Снаряжение.**

7.1. При нахождении на арене соревнования обязательно седло и оголовье.

7.2. Запрещено использовать наглазники.

7.3. Металлические стремена и стремена из кожи (это также относится к безопасным стременам) должны висеть свободно от замка седла и сверху крыла. Не должно быть других

ограничений или креплений любого вида. Всадник не должен прямо или косвенно прикреплять любую часть своего тела к седлу.

7.4. Спортсменам разрешено использовать хлыст для выездки при работе на манеже, в пределах которого нет никаких препятствий или жердей. Спортсменам, когда они находятся на лошади, строго запрещено использовать или носить хлыст длина которого больше 75 см в длину, или носить, или использовать утяжеленный снизу хлыст в любое время и в любом месте, на спортивной арене, разминочном или тренировочном поле при проезде через жерди или прыжки через любые препятствия. Нельзя носить никакие заменители хлыста.

## **8. Спортивная арена**

8.1. Спортивной ареной называется место, где происходит оценивание спортсмена судьями при прохождении маршрута, с целью определения первенства в данном соревновании и/или в серии соревнований, или для квалификации в последующих соревнованиях.

8.2. Тренировочным полем называется место, как с препятствиями, так и без них, предоставленное в определенное время организационным комитетом для тренировок спортсменам, участвующим в данном турнире.

8.3. Разминочным полем называется место, с разрешенными типами препятствий, используемое только участниками данного соревнования для разминки непосредственно перед своим выступлением.

8.4. Размеры (длина и ширина) и тип грунта спортивной арены, разминочных и тренировочных полей должны быть указаны в положении о соревнованиях.

8.5. Не рекомендуется проводить соревнования с высотой препятствий более 130 см, с использованием Таблицы А в помещении, если площадь спортивной арены менее 1200 кв. м. или ее короткая сторона менее 20 м., а также на открытом поле, если его площадь менее 2100 кв. м или его короткая сторона менее 30 м. Разрешение на исключение из этого правила могут быть получены в Комитете по конкуру Федерации.

8.6. Спортивная арена должна быть огорожена. Когда всадник на лошади находится на спортивной арене во время соревнования, все входы и выходы должны быть физически закрыты.

## **Статья 43 Конкур для всадников на пони**

1. Параметры маршрута не должны превышать нижеуказанных ограничений и, по мере необходимости, должны корректироваться в соответствии с уровнем участвующих всадников и пони.

2. Препятствия должны быть прочными и внушительными на вид. Препятствие должно быть таким, чтобы его разрушение было посильным для пони, учитывая то, что пони легче обычных лошадей.

3. Маршрут на соревнованиях для пони высотой в холке до 130 см может включать до 12 препятствий. Максимальное количество систем – одна двойная. Минимальное расстояние между препятствиями в системе должно составлять 5 м, максимальное – 7 м.

4. Маршрут на соревнованиях на пони высотой в холке от 131 см до 150 см может включать от 10 до 12 препятствий, требующих не менее 15 прыжков. Максимальное количество систем – одна двойная и одна тройная, либо три двойных.

5. Для соревнований на пони высотой в холке до 130 см устанавливаются следующие максимальные ограничения по высоте и ширине препятствий:

5.1. Для Всадника на пони младшей группы:

- для пони, высотой в холке до 110 см включительно, размеры препятствий не должны превышать 55 см по высоте и 65 см по ширине (75 см для тройников).

- для пони, высотой в холке от 111 см до 120 см. включительно, размеры препятствий не должны превышать 65 см по высоте и 75 см по ширине (85 см для тройников).

- для пони, высотой в холке от 121 см до 130 см включительно, размеры препятствий не должны превышать 75 см по высоте и 85 см по ширине (95 см для тройников).

5.2 Для Всадника на пони старшей группы:

- для пони, высотой в холке до 110 см включительно, размеры препятствий не должны превышать 65 см по высоте и 75 см по ширине (85 см для тройников).
- для пони, высотой в холке от 111 см до 120 см включительно, размеры препятствий не должны превышать 75 см по высоте и 85 см по ширине (95 см для тройников).
- для пони, высотой в холке от 121 см до 130 см включительно, размеры препятствий не должны превышать 85 см по высоте и 95 см по ширине (105 см для тройников).

Таблица 2. Максимальные ограничения по высоте и ширине препятствий для всадников всех возрастных категории в зависимости от роста пони в холке

<i>Группа всадников</i>	<i>Рост пони в холке, см</i>	<i>Максимальная высота препятствий, см</i>	<i>Максимальная ширина препятствий, см</i>	<i>Тройник, см</i>
Младшая группа	До 110	55	65	75
	От 111 до 120	65	75	85
	От 121 до 130	75	85	95
Старшая группа	До 110	65	75	85
	От 111 до 120	75	85	95
	От 121 до 130	85	95	105

6. Для соревнований на пони высотой в холке от 131 см до 150 см за исключением перепрыжек, устанавливаются следующие максимальные ограничения по высоте и ширине препятствий:

- высота препятствий не должна превышать 135 см, ширина – 145 см (160 см для тройников).

6.1. На соревнованиях подгруппы «А» действуют те же ограничения по максимальным измерениям, при этом рекомендуемая высота препятствий составляет 120 см, а ширина – 130 см.

6.2. При проведении перепрыжки возможно увеличение высоты и ширины препятствий не более чем на 10 см, но не более чем до 140 см в высоту и до 150 см в ширину (до 160 см для тройников).

6.3. Ширина канавы с водой, включая точку отталкивания, не должна превышать 330 см. Рекомендуемая ширина канавы с водой составляет не менее 300 см, включая точку отталкивания.

### **Тренировочные препятствия**

1. Размеры препятствий на тренировочных и разминочных полях не должны превышать (по ширине и высоте) размеров препятствий соответствующего гита соревнования, к которому всадники готовятся.

2. При тренировке всадников в преодолении препятствий вне зависимости от определенного соревнования, максимальная высота и ширина тренировочных препятствий не должна превышать максимальные ограничения для всадников всех возрастных категорий в зависимости от роста пони.

### **Скорость**

1. Для всех соревнований на пони, чей рост в холке при измерении не превышает 130 см скорость прохождения маршрута не устанавливается.

2. Для всех соревнований на пони, чей рост в холке при измерении составляет от 131 см до 150 см скорость устанавливается 350 м в минуту.

### **Спортсмены и пони**

#### **Форма одежды и приветствие**

1. Ношение всадником защитного шлема, закрепленного ремнями в трех точках, обязательно при нахождении в седле и в любое время, когда он находится рядом с пони.

2. Каждый спортсмен должен приветствовать Главную судейскую коллегию наклоном головы, не снимая защитного шлема.

3. Форма одежды всадника: темный редингот либо пиджак, либо жилетка темного цвета, белые либо светло-бежевые бриджи, сапоги, либо ботинки для верховой езды и краги одного

цвета, белая рубашка с галстуком или с охотничьим галстуком. Шпоры используются по желанию; разрешаются к использованию только шпоры из гладко обработанного металла длиной не более 1,5 см. Максимальная разрешенная длина хлыста составляет 75 см.

#### **Потеря защитного шлема и расстегивание креплений на нем.**

1. В случае потери всадником защитного шлема либо расстегивания на нем креплений во время прохождения маршрута, всадник должен поднять шлем и надеть его вновь. Штрафные очки за это не начисляются, даже если всадник вынужден спешиться, но секундомер не останавливается.
2. В случае преодоления или попытки преодоления препятствия либо в случае пересечения финишной черты всадником с расстегнутым креплением шлема, всадник исключается из соревнования, если Главная судейская не сочтет, что темп, набранный всадником перед преодолением препятствия или системы препятствий либо перед пересечением финишной черты не позволил бы ему остановиться перед препятствием либо перед финишной чертой.

#### **Снаряжение**

1. Обязательным является английское седло и подхвостник.
2. Разрешается использовать только простые уздечки с трензелем (см. таблицу разрешенных видов удил в Приложении III). Поводья должны пристегиваться к удилам напрямую либо через соединительный ремешок. Разрешается использовать скользящие мартингалы. Не разрешены гэки, хакаморы, капоры и наглазники.
3. Положения данной статьи действуют в течение всего соревнования, начиная с момента прибытия участников и заканчивая официальным завершением.
4. Главная судейская коллегия вправе запретить использование определенных видов удил и шпор, если они не соответствуют установленным требованиям или причиняют страдание лошади.
5. Оргкомитетом назначается Судья-Стюард для проверки конского снаряжения перед выходом пони на поле.
6. Главный Судья (Старший Судья) имеет право не допустить к участию всадника на пони, чье снаряжение не соответствует требованиям безопасной езды.
7. К снаряжению для работы на тренировочном поле применяются те же требования, что и к снаряжению для соревнований.

#### **Падение**

В случае падения всадника, любая помощь, например привод его пони, поправка седла, оголовья, передача ему его хлыста или подсаживание в седло, не рассматривается как не разрешенная помощь.

## **ГЛАВА X. ПРАВИЛА ПО ВОЛЬТИЖИРОВКЕ**

### ***Статья 44. Вольтижировка.***

Вольтижировка – дисциплина конного спорта, в которой спортсмен, пара или группа спортсменов выполняет гимнастические и акробатические упражнения на лошади, двигающейся по кругу. Лошадью управляет кордовый (лонжер), находящийся в центре арены.

### ***Статья 45. Соревнования***

#### **1. Турниры CVN**

1. В Положении о соревнованиях указываются субъекты РФ, приглашенные к участию в турнире CVN.
2. Соревнования могут проводиться в индивидуальном, парном и групповом зачетах.
3. Индивидуальные зачеты должны быть разделены на мужские и женские.
4. Мужчины и женщины могут выступать в одной паре.
5. Мужчины и женщины могут выступать в одной группе.
6. Соревнования проводятся в разных возрастных категориях.

7. В рамках зачета спортсмен может выступать только в одной возрастной категории.
8. При участии в индивидуальном и/или парном, и/или групповом зачетах, соответствующие возрастные категории могут быть разными.
9. Лошадь должна двигаться налево шагом и/или галопом.

## **2. Чемпионаты и Первенства**

1. Чемпионаты и первенства России являются открытыми для всех регионов.
2. Соревнования проводятся в индивидуальном, парном и групповом зачетах.
3. Индивидуальные зачеты должны быть разделены на мужские и женские.
4. Мужчины и женщины могут выступать в одной паре.
5. Мужчины и женщины могут выступать в одной группе.
6. Соревнования проводятся в разных возрастных категориях.
7. В рамках зачета спортсмен может выступать только в одной возрастной категории.
8. При участии в индивидуальном и/или парном и/или групповом зачетах соответствующие им возрастные категории могут быть разными.
9. Лошадь должна двигаться налево шагом и/или галопом.

## **3. Снаряжение вольтижировочной лошади**

1. Все снаряжение должно использоваться таким, как оно было изготовлено.
2. Снаряжение лошади на соревновательной арене должно быть следующим:
  - 2.1. Трензельное оголовье (резиновые ограничители на трензеле допускаются).
  - 2.2. Пара развязок (скользящие развязки или фиксирующие шпрунты запрещены).
  - 2.3. Вольтижировочная гурта с потником и подпругой. На гурте располагаются две жесткие ручки и две петли для ног, по одной с каждой стороны. Одна короткая дополнительная петля из кожи может быть прикреплена между внутренними основаниями правой и левой ручки.
  - 2.4. Корда и бич.
  - 2.5. Бинты и /или ногавки не обязательны. Разрешаются шапочка от мух и беруши.
  - 2.6. Корда должна быть пристегнута к внутреннему кольцу трензеля (не через затылок или за внешнее кольцо трензеля) или за капцунг.
  - 2.7. Потник является обязательной частью снаряжения. Допускается гелевый потник.
  - 2.8. Потник может быть измерен стюардом и/или судьей в любое время, когда он находится на лошади. Потник должен соответствовать следующим габаритам:
    - Максимум 80 см от заднего края гурты до спины лошади.
    - Максимум 25 см от переднего края гурты до шеи лошади.
    - Максимум 90 см от нижней точки в самом широком месте потника через спину лошади до нижней точки на другой стороне.
    - Если измерение производится на лошади, отклонение не может превышать 3 см, т.е. 93 см.
    - Максимальная толщина, включая чехол – 3 см.
    - Максимальная общая длина 1.10 м, при расстоянии от переднего края гурты до шеи не более 25 см.
  - 2.9. Разрешены капцунги (специальные капсулы для работы на корде).
  - 2.10. Гурта и потник могут заменяться в разных программах.
3. Снаряжение лошади на разминочной арене должно:
  - 3.1. Допускаются скользящие развязки/поводья.
  - 3.2. Разрешается использование мундшгучного оголовья.
  - 3.3. Любой член делегации, указанный в заявке, может работать лошадь под верхом.

## **4. Арена**

1. Место для соревнований на арене должно занимать как минимум 20 \* 25 м. Арена должна иметь мягкий и упругий грунт. В случае проведения соревнований в закрытом помещении, высота потолков должна быть минимум 5 м. Зрители должны находиться как минимум в 11 метрах от центра круга корды.
2. Разминочная арена обязательна и должна соответствовать арене для соревнований. Желательно, чтобы было 3 и более разминочных кругов. Если соревнование проводится в крытом помещении, возможность разминки в крытом помещении должна быть

предоставлена всем участникам.

3. Рекомендуется размещать судей для лучшего обзора на возвышении, приподнятом над ареной на 50-60 см.
4. Судейские места должны находиться минимум в 11, но предпочтительно в 13-15 метрах от центра круга. Зрители должны находиться на некотором расстоянии от судей.
5. Судейское место на букве А должно быть рассчитано на трех человек (судья на секундомере, старший судья, читчик).
6. Оркомитет должен обеспечить наличие колокола и секундомера на букве А.
7. Судейские места на других буквах должны быть рассчитаны как минимум на двух человек (член Жюри и читчик).

### **5. Групповые соревнования (Групповой зачет)**

1. Вольтижировочная группа в рамках зачета состоит из кордового (лонжера), лошади и до семи вольтижеров. Каждый вольтижер может быть членом только одной группы на турнире.
2. Лошадь двигается по кругу минимальным диаметром 15 м, предпочтительно по большему. Рекомендуется хорошо видимая отметка центральной точки круга.
3. Соревнования включают в себя исполнение Обязательной и Произвольной программы.
4. Все программы должны быть исполнены на шаг или на галопе с правильной ноги, не на контр-галопе.
5. Не более шести вольтижеров могут исполнять Произвольную программу, где каждый вольтижер должен исполнить по крайней мере одно упражнение.
6. Все вольтижеры могут выходить на арену и строиться вместе, но если седьмой вольтижер будет принимать участие в Произвольной программе, команда будет исключена.
7. Программы должны быть разделены временным промежутком минимум в один час.
8. Рекомендуется, чтобы программы исполнялись под музыку, предоставленную в Оркомитет на CD или Mini-дисках. Вид носителя должен быть указан в Положении о соревнованиях.
9. Выступление производится с лошадью, поэтому не допускается никаких упражнений на земле. Решение об исключении за несоблюдение этого правила остается на усмотрение Главной судейской коллегии.

### **6. Личные соревнования (Индивидуальный зачет)**

1. Индивидуальный вольтижер сопровождается только кордовым (лонжером) и вольтижировочной лошадью.
2. Лошадь двигается по кругу с минимальным диаметром 15 метров. Полезна видимая отметка центральной точки круга.
3. Соревнования включают в себя исполнение Обязательной, Произвольной и/или Технической программ.
4. Все программы должны быть исполнены на шаг или на галопе с правильной ноги, не на контр-галопе.
5. Разные программы должны быть разделены перерывом минимум в 1 час.
6. Во время исполнения программ никто, кроме кордового, не может находиться в вольтижировочном кругу. Следующий спортсмен может войти в круг только тогда, когда предыдущий вольтижер начинает выполнять заключительный соскок. Более раннее вступление в круг влечет исключение входящего вольтижера.
7. Рекомендуется, чтобы программы исполнялись под музыку, предоставленную в Оркомитет на CD или Mini-дисках. Вид носителя должен быть указан в Положении о соревнованиях.
8. Выступление производится с лошадью, поэтому не допускается никаких упражнений на земле. Решение об исключении за несоблюдение этого правила остается на усмотрение Главной судейской коллегии.

### **7. Парные соревнования ( парный зачет)**

1. В парном зачете выступают два вольтижера, кордовый (лонжер) и вольтижировочная лошадь

2. В парном зачете допускается любое сочетание полов.
3. Лошадь двигается по кругу с минимальным диаметром 15 метров. Полезная видимая отметка центральной точки круга.
4. Соревнования включают в себя исполнение Произвольной программы.
5. Все программы должны быть исполнены на шагу или на галопе с правильной ноги, не на контр-галопе.
6. Рекомендуется, чтобы программы исполнялись под музыку, предоставленную в Оргкомитет на CD или Mini-дисках. Вид носителя должен быть указан в Положении о соревнованиях.
7. Выступление производится с лошадью, поэтому не допускается никаких упражнений на земле. Решение об исключении за несоблюдение этого правила остается на усмотрение Главной судейской коллегии.

### **8.Хронометраж (учет времени)**

#### **Групповое соревнование**

1. В течение 1 минуты после сигнала колокола, данного для выхода на арену, группа должна сделать приветствие. Решение об исключении за отсутствие приветствия остается на усмотрение Главной судейской коллегии.
  2. До начала выступления лошадь должна рысать по кругу, пока судья на букве А не даст колокол. Перевод лошади в галоп или шаг и первое упражнение должно быть начато в течение следующих 30 секунд после колокола, данного во время движения рысью. Решение об исключении за несоблюдение этого правила остается на усмотрение Главной судейской коллегии.
  3. Время Обязательной программы начинается с момента хвата первым вольтижером ручек гурты и заканчивается с окончанием лимита времени.
  4. Время Произвольной программы начинается с момента хвата первым вольтижером ручек гурты или лошади и заканчивается с окончанием лимита времени.
  5. Максимальное время (норма времени) для:  
Обязательной программы – 1 минута, умноженная на количество вольтижеров, выполняющих Обязательную программу.  
Произвольной программы – 4 минуты.
  6. Колокол используется судьей на А для подачи сигнала спортсменам. Он используется в следующих случаях:
    - 6.1. Для дачи сигнала группе выйти на арену.
    - 6.2. Для дачи сигнала к началу Обязательной и Произвольной программ.
    - 6.3. Для оповещения об окончании нормы времени.
    - 6.4. Для дачи сигнала об остановке времени в случае падения всех спортсменов, находящихся на лошади, и невозможности немедленно продолжить или вернуться в строй.
    - 6.5. Для дачи сигнала к остановке спортсмена или программы, когда лошадь демонстрирует какие-либо признаки нездоровья (хромоты), вышла из-под контроля или опасна для вольтижеров.
    - 6.6. Для дачи сигнала к остановке спортсмена или программы в непредвиденных обстоятельствах, включая замену или подгонку снаряжения или в любой другой ситуации, которая требует немедленного внимания.
    - 6.7. Для дачи сигнала спортсменам, что они могут продолжить после перерыва. Отсчет времени возобновляется, когда вольтижер касается ручки. Необходимо продолжить программу в течение 30 секунд после сигнала к продолжению под угрозой исключения.
- Если упражнение начато непосредственно до истечения нормы времени, это упражнение или комбинацию упражнений в процессе выполнения можно завершить. Если соскоки следуют сразу без прочих промежуточных упражнений, эти соскоки будут включены в подсчет уровня сложности, композиции и исполнения без штрафа. Если после упражнений или комбинаций упражнений, в процессе выполнения которых прозвучал колокол, последовали другие упражнения или комбинации упражнений, кроме заключительных соскоков, делается

вычет из оценки за композицию и все упражнения после колокола, включая соскоки, не будут учтены в оценке за исполнение и не пойдут в зачет уровня сложности или композиции.

### **Личное соревнование**

1. В течение 1 минуты после сигнала колокола, данного для выхода на арену, вольтижер и кордовый (лонжер) должны сделать приветствие. Решение об исключении за отсутствие приветствия остается на усмотрение Главной судейской коллегии. До начала выступления лошадь должна рысать по кругу, пока судья на букве А не даст колокол. Первое упражнение должно быть начато в течение следующих 30 секунд после колокола, данного во время движения рысью. Решение об исключении за несоблюдение этого правила остается на усмотрение Главной судейской коллегии.
2. Для Обязательной программы лимита (нормы) времени нет. Если на одной лошади стартует несколько вольтижеров, следующий вольтижер начинает свое выступление немедленно после соскока предыдущего вольтижера, не дожидаясь колокола.
3. Для Произвольной программы и Технической программы норма времени 1 минута. Отсчет времени начинается с момента касания вольтижером ручек гурты или лошади.
4. Колокол используется судьей на букве А в следующих случаях:
  - 4.1. Для дачи сигнала вольтижерам и кордовому (лонжеру) с лошадью выйти на арену.
  - 4.2. Для дачи сигнала первому вольтижеру начать Обязательную программу и каждому вольтижеру начать Произвольную или Техническую программы. Решение об исключении за отсутствие приветствия остается на усмотрение Главной судейской коллегии.
  - 4.3. Для оповещения об окончании нормы времени.
  - 4.4. Для дачи сигнала к остановке программы, когда лошадь демонстрирует какие-либо признаки нездоровья (хромоты), вышла из-под контроля или опасна для вольтижеров.
  - 4.5. Для дачи сигнала к остановке спортсмена при непредвиденных обстоятельствах.
  - 4.6. Для дачи сигнала спортсмену, что он может продолжить после перерыва. Отсчет времени возобновляется, когда вольтижер касается ручек гурты. Необходимо продолжить программу в течение 30 секунд после сигнала к продолжению под угрозой исключения.
5. В случае падения во время Произвольной или Технической программы, время останавливается до момента касания вольтижером ручек гурты или лошади для немедленного заскока.
6. При непредвиденных обстоятельствах, если был подан сигнал к остановке спортсмена по любым причинам, отсчет времени приостанавливается до момента касания ручек или лошади для заскока.

Если упражнение начато непосредственно до истечения нормы времени, это упражнение или комбинацию упражнений в процессе выполнения можно завершить. Если соскок следует сразу без прочих промежуточных упражнений, этот соскок будет включен в подсчет уровня сложности, композиции и исполнения без штрафа. Если после упражнений или комбинаций упражнений, в процессе выполнения которых прозвучал колокол, последовали другие упражнения или комбинации упражнений, кроме заключительного соскока, делается вычет из оценки за композицию и все упражнения после колокола, включая соскок, не будут учтены в оценке за исполнение и не пойдут в зачет уровня сложности или композиции.

### **Парное соревнование**

1. В течение 1 минуты после сигнала колокола, данного для выхода на арену, вольтижеры и кордовый (лонжер) должны сделать приветствие. Решение об исключении за отсутствие приветствия остается на усмотрение Главной судейской коллегии. До начала выступления лошадь должна рысать по кругу, пока судья на букве А не даст колокол. Первое упражнение должно быть начато в течение следующих 30 секунд после колокола, данного на рыси. Решение об исключении за несоблюдение этого правила остается на усмотрение Главной судейской коллегии.
2. Для Произвольной программы установлен лимит (норма) времени две минуты. Отсчет времени начинается с момента касания одним из вольтижеров ручек гурты или лошади.
3. Колокол используется судьей на букве А в следующих случаях:



- 3.1. Для дачи сигнала вольтижерам и кордовому (лонжеру) с лошадью выйти на арену.
- 3.2. Для сигнала к началу Произвольной программы
- 3.3. Для оповещения об окончании нормы времени.
- 3.4. Если произошло падение обоих вольтижеров во время Произвольной программы, отсчет времени останавливается до момента касания вольтижером ручек гурты или лошади и немедленного заскока. Для продолжения, вольтижеры должны заскочить на лошадь в течение 30 секунд после сигнала о падении.
- 3.5. Для дачи сигнала к остановке программы, когда лошадь демонстрирует какие-либо признаки нездоровья (хромоты), вышла из-под контроля или опасна для вольтижеров.
- 3.6. Для дачи сигнала к остановке спортсменов при непредвиденных обстоятельствах.
- 3.7. Для дачи сигнала спортсменам, что они могут продолжить после перерыва. Отсчет времени возобновляется, когда первый вольтижер касается ручек гурты. Необходимо продолжить программу в течение 30 секунд после сигнала к продолжению под угрозой исключения.
- 3.8. При непредвиденных обстоятельствах, если был подан сигнал к остановке спортсменов по любым причинам, отсчет времени приостанавливается до момента касания ручек или лошади для заскока.
- 3.9. Если упражнение начато непосредственно до истечения нормы времени, это упражнение или комбинацию упражнений в процессе выполнения можно завершить. Если соскоки следуют сразу без прочих промежуточных упражнений, эти соскоки будут включены в подсчет уровня сложности, композиции и исполнения без штрафа. Если после упражнений или комбинаций упражнений, в процессе выполнения которых прозвучал колокол, последовали другие упражнения или комбинации упражнений, кроме заключительных соскоков, делается вычет из оценки за композицию и все упражнения после колокола, включая соскоки, не будут учтены в оценке за исполнение и не пойдут в зачет уровня сложности или композиции.

### РАЗРЕШЕННЫЕ УДИЛА

Любой нижеприведенный вид железа должен быть использован в первоначально произведенном виде.



Прямой резиновый трензель

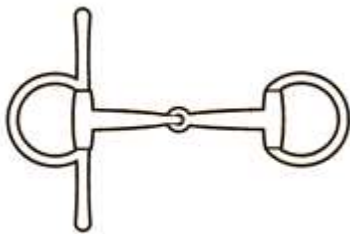

Трензель-империял с усами и без них

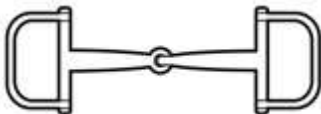

Скаковой трензель

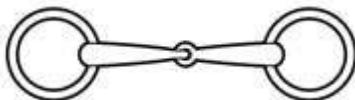

Обычный двусоставной трензель с подвижным грызлом

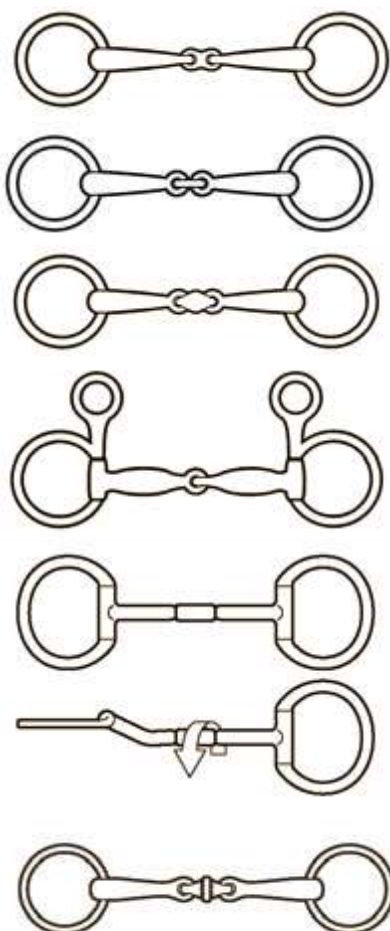

Трензель с промежуточным подвижным звеном на грызле

Беговой трензель с верхними щечками

Двусоставной трензель с вращающимся грызлом

Трензель с промежуточным вращающимся звеном на грызле

## КАПСЮЛИ

Капсюли должны быть плоскими.

Капсюли, сделанные из любого материала, помимо кожи, не допускаются. Небольшая меховая подкладка может быть использована в месте перекрещивания ремней мексиканского капсюля.

Чешский капсюль

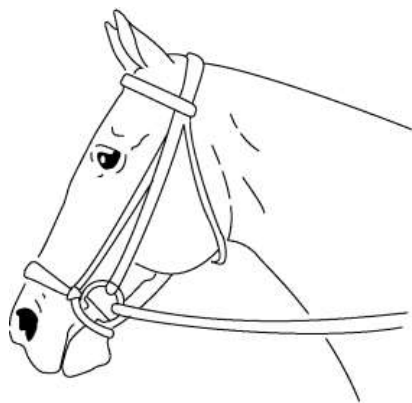

Обычный (русский) капсюль

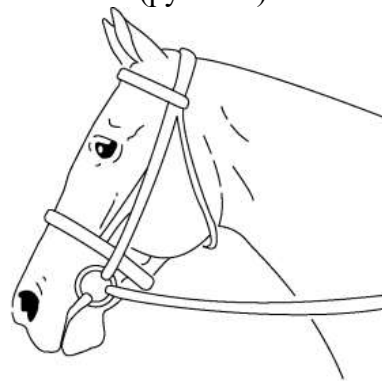

Ганноверский капсюль с восьмеркой

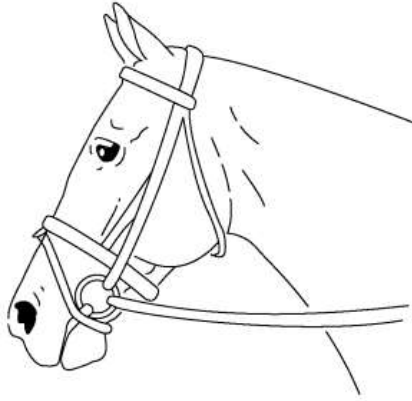

Мексиканский капсюль

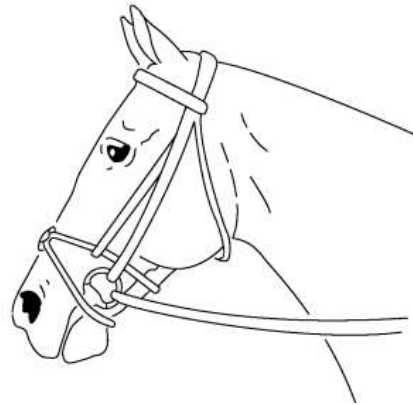
**ГУРТА**

1. Внешняя кожаная поверхность
2. Кожаные подушки
3. Приструги
4. Фиксирующие петли для ног
5. Кольца для пристегивания развязок
6. Кожаная защита колец
7. Ручки (форма ручек не регламентирована)
8. Вспомогательная петля
9. Подпруга

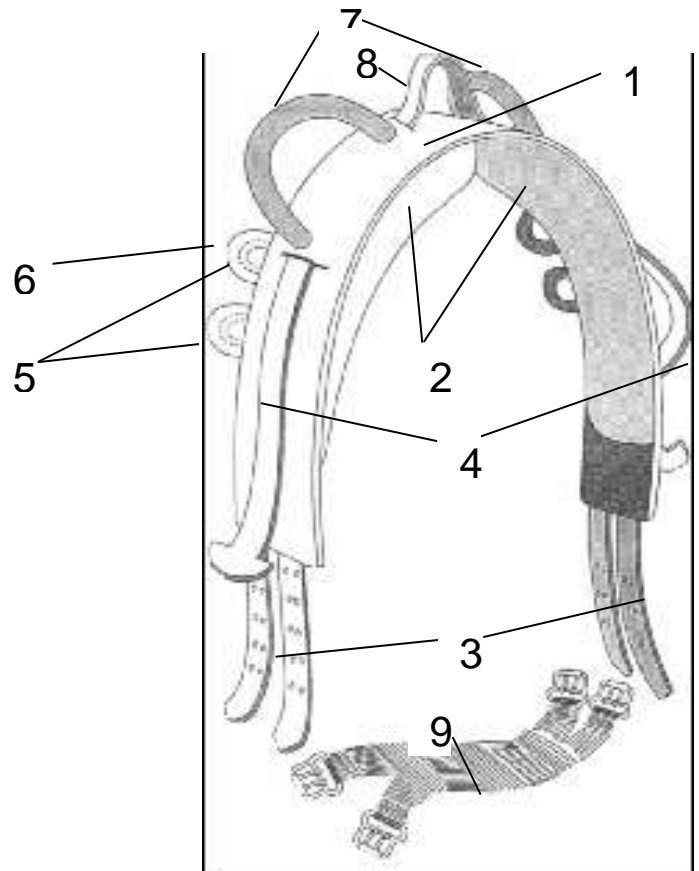
**ГЛАВА XI. ДИСТАНЦИОННЫЕ КОННЫЕ ПРОБЕГИ****Статья 46. Определения.**

Пробеги - дисциплина конного спорта, в которой победитель определяется по лучшему времени прохождения дистанции спортсменом на лошади при условии сохранения в норме ее физиологических показателей. В рамках соревнования по пробегам может проводиться конкурс на лучшее состояние лошади по окончании соревнования (Best Condition).

Конные пробеги направлены на развитие дистанционной выносливости лошади и умения всадника правильно рассчитать физические возможности лошади на дистанции.

Соревнования по пробегам проводятся в естественных природных условиях, на подготовленной и размеченной в соответствии с настоящими Правилами трассе, с измерением времени, затраченного спортсменом на прохождение дистанции и под

ветеринарным контролем состояния лошади в течение всего соревнования.

«Пульс» - частота сердечных сокращений лошади за одну минуту.

«Квалификация» - завершение соревнования по пробегам без исключения или дисквалификации по любым основаниям.

## **Статья 47. Соревнования**

### **1. Уровни соревнований**

1. Пробеги классифицируются по уровню соревнований, категориям участников, по длине дистанции, по наличию ограничения скорости, по возрасту лошадей.

2. По длине дистанции:

2.1. SEN 0 - нулевой уровень

2.1.1 дистанция – 30-39 км в один день;

2.1.2 максимальное значение пульса на ветеринарном контроле – 56 ударов в минуту;

2.1.3 максимальное время на восстановление – 20 минут, после заключительного этапа максимальное время на восстановление - 20 минут.

2.2. SEN 1\* - одна звезда,

2.2.1 дистанция – 40-79 км в один день,

2.2.2 максимальное значение пульса на ветеринарном контроле – 56 ударов в минуту;

2.2.3 максимальное время на восстановление – 20 минут, после заключительного этапа максимальное время на восстановление – 20 минут.

2.3. SEN 2\* - две звезды.

2.3.1. дистанция – 80-119 км . в один день или два дня по 60-69 км;

2.3.2. максимальное значение пульса на ветеринарном контроле – 64 удара в минуту;

2.3.3 максимальное время на восстановление – 20 минут; после заключительного этапа максимальное время на восстановление - 30 минут.

2.4. SEN 3\*- три звезды.

2.4.1. дистанция – 120-139 км в один день или два дня по 70 9 км;

2.4.2. максимальное значение пульса на ветеринарном контроле – 64 удара в минуту

2.4.3, максимальное время на восстановление – 20 минут, после заключительного этапа максимальное время на восстановление – 30 минут.

2.5. SEN 4\* - четыре звезды.

2.5.1. дистанция – 140-160 км в один день или два дня по 90 км и более;

2.5.2 максимальное значение пульса на ветеринарном контроле – 64 удара в минуту,

2.5.3. максимальное время на восстановление – 20 минут, после заключительного этапа максимальное время на восстановление – 30 минут.

2.6. на соревнованиях SEN 0-1\* Главная судейская коллегия по представлению комиссии по конскому составу (ветеринарной комиссии) может увеличить максимальное значение пульса до 60 ударов в минуту.

3. По наличию ограничения скорости:

3.1. соревнования по дистанционным конным пробегам на дистанции до 79 км могут проводиться как со свободной скоростью, так и с ограниченной максимальной скоростью.

3.2. Ограничение максимальной скорости устанавливается Организационным комитетом соревнований по согласованию с Главной судейской коллегией и ветеринарной комиссией в зависимости от погодных условий и характера трассы, уровня подготовки приглашаемых спортсменов и других факторов и указывается в Положении о соревнованиях.

3.3. максимальная скорость в случае проведения соревнования с ограниченной максимальной скоростью не может превышать 16 км/час.

3.4. минимальная скорость во всех соревнованиях – 10 км/ч.

3.5. для спортсменов на лошадях моложе 6 лет максимальная скорость не может превышать 16 км/ч.

3.6. Главный судья может снизить минимальную и максимальную скорость на дистанции в целом, на каждом этапе или на отдельных этапах вследствие изменения погодных условий или

сложности трассы.

3.7. Возможность участия в соревнованиях той или иной дистанции определяется исходя из квалификации всадника и лошади. Квалификационные нормативы могут быть выполнены ими как совместно, так и раздельно. Система прогрессивной квалификации базируется на постепенном увеличении длины дистанции и скорости ее прохождения. Это дает возможность всаднику получить необходимые технические знания и опыт. Лошади это дает возможность развиваться физически и эмоционально, постепенно улучшая спортивные качества.

## **2. Типы соревнований**

### **Пробеги с ограниченной скоростью**

1. Старт может быть дан:

1.1. всей группе одновременно;

1.2. каждому участнику индивидуально или группе участников с интервалом от 30 секунд и более.

2. Пересечь линию старта спортсмен может в течение 15 минут с момента разрешения ему старта. Не пересечение линии старта в течение 15 минут влечет за собой исключение из соревнований.

3. При прохождении промежуточного финиша время записывается, но не останавливается. Время, затраченное на прохождение этапа, останавливается только в момент входа в зону ветеринарного контроля. Не пересечение линии входа в зону ветеринарного контроля в течение времени, предоставленного на восстановление, отсчитываемое с момента пересечения линии промежуточного финиша, влечет за собой исключение из соревнований.

4. Определение скорости.

4.1. скорость прохождения отдельного этапа определяется путем деления дистанции этапа на время его прохождения, как это определено в пунктах 3 и 7 настоящей статьи. Прохождение любого из этапов со скоростью выше максимальной влечет за собой исключение из соревнований.

4.2. скорость прохождения всей дистанции пробега определяется путем деления всей дистанции пробега на суммарное время прохождения отдельных этапов, как это определено в пунктах 3 и 7 настоящей статьи. Прохождение всей дистанции пробега со скоростью ниже минимальной или выше максимальной влечет за собой исключение из соревнований.

5. Время отдыха отсчитывается с момента входа в зону ветеринарного контроля. Минимальное время отдыха – 30 минут, максимальное – 50 минут. Время отдыха определяется Организационным комитетом по согласованию с Главной судейской коллегией и ветеринарной комиссией в зависимости от погодных условий и сложности трассы.

С учетом сложных погодных условий или при наличии других исключительных обстоятельств Главная судейская коллегия по представлению Технического делегата или Судьи-инспектора по конскому составу (Ветеринарный делегат) может изменить время отдыха (в установленных пределах). Такие изменения должны быть объявлены участникам соревнований и/или представителям команд до старта соответствующего этапа.

6. По представлению ветеринарной комиссии Главная судейская коллегия может назначить проведение обязательной ветеринарной инспекции состояния всех лошадей, участвующих в данном соревновании за 10-15 минут до старта следующего этапа. Время обязательного отдыха в этом случае должно быть не менее 40 минут.

7. Время, затраченное на прохождение последнего этапа, останавливается в момент пересечения лошадью линии финиша. Не пересечение линии входа в зону ветеринарного контроля в течение времени данного на восстановление влечет за собой исключение из соревнований.

### **Пробеги со свободной скоростью**

1. Старт может быть дан:

1.1. всей группе одновременно;

1.2. каждому участнику индивидуально или группе участников с интервалом от 30 секунд и

более.

2. Пересечь линию старта спортсмен может в течение 15 минут с момента разрешения ему старта. Не пересечение линии старта в течение 15 минут влечет за собой исключение из соревнований.

3. При прохождении промежуточного финиша время записывается, но не останавливается. Время, затраченное на прохождение этапа, останавливается только в момент входа в зону ветеринарного контроля. Не пересечение линии входа в зону ветеринарного контроля в течение времени, предоставленного на восстановление (Статья 803 настоящих Правил), отсчитываемое с момента пересечения линии промежуточного финиша, влечет за собой исключение из соревнований.

4. Скорость определяется путем деления дистанции пробега на суммарное время прохождения отдельных этапов как это определено в пунктах 3 и 7 настоящей статьи. Прохождение всей дистанции пробега со скоростью ниже минимальной, влечет за собой исключение из соревнований.

5. Время отдыха отсчитывается с момента входа в зону ветеринарного контроля. Минимальное время отдыха – 30 минут, максимальное – 50 минут. Время отдыха определяется Организационным комитетом по согласованию с Главной судейской коллегией и ветеринарной комиссией в зависимости от погодных условий и сложности трассы.

С учетом сложных погодных условий или при наличии других исключительных обстоятельств Главная судейская коллегия по представлению Технического делегата или Ветеринарного делегата может изменить время отдыха (в установленных пределах). Такие изменения должны быть объявлены участникам соревнований и/или представителям команд до старта соответствующего этапа.

6. За 10-15 минут до старта на последний этап все участники должны представить лошадей на обязательную ветеринарную инспекцию. По представлению ветеринарной комиссии Главная судейская коллегия может назначить проведение обязательной ветеринарной инспекции перед стартом на другие этапы.

Время обязательного отдыха в этом случае для соревнований с дистанцией до 119 км включительно должно быть не менее 40 минут, с дистанцией от 120 км и более – 50 минут.

7. Время, затраченное на прохождение последнего этапа, останавливается в момент пересечения лошадью линии финиша. Не пересечение линии входа в зону ветеринарного контроля в течение времени данного на восстановление влечет за собой исключение из соревнований.

### **3. Движение по дистанции**

1. Всадник может спешиться с лошади, когда он сочтет нужным, может идти или бежать рядом с лошадью. Линии старта и финиша пробега всадник может пересечь любым аллюром, но обязательно верхом. Нарушение этого правила может привести к исключению по усмотрению Главной судейской коллегии. Линии старта и финиша промежуточных этапов разрешается пересекать спешившись.

2. Перед линией финиша (в зоне видимости) всадник должен двигаться только по направлению к линии финиша, не создавая помех для других финиширующих всадников. Нарушение этого правила может привести к исключению из соревнований по решению Главной судейской коллегии.

### **4. Трасса пробега**

1. Трасса пробега должна проходить в естественных природных условиях, предпочтительно по разным типам ландшафта. В принципе по дорогам с твердым покрытием может проходить не более 10 % длины дистанции.

2. Тип местности и перепад высот должны быть указаны в Положении о соревновании.

3. Трасса у финиша должна быть достаточно широкой, чтобы позволить финишировать одновременно нескольким участникам.

4. Трасса пробега должна быть принята Техническим делегатом, а в случае, если он не назначен – Главным судьей соревнований, не позднее, чем в день, предшествующий

соревнованию. Трасса должна быть размечена в соответствии с требованиями статьи 817 (пункты 817.1 – 817.10).

5. После официального утверждения маршрута в него не могут быть внесены никакие изменения без согласия Технического делегата и Главного судьи.

### **5. Препятствия и объезды**

1. На трассе могут находиться естественные препятствия: канавы, реки, ручьи, крутые спуски и подъемы. В обязанности Организационного комитета входит обеспечить безопасность спортсменов и лошадей при преодолении препятствий. При необходимости препятствия должны быть укреплены таким образом, чтобы они не разрушались на протяжении соревнования независимо от количества участников, прошедших через них.

2. Глубина брода не должна превышать 80 см.

3. Не допускается нахождение под водой в бродах жердей, крупных камней, металлических и других опасных предметов.

4. На случай отказа лошади/всадника преодолевать препятствие должен быть предусмотрен объезд. Отказ преодолевать препятствие не является поводом для исключения, но объезд может быть произведен только по установленному и обозначенному маршруту. Объезд не должен удлинять дистанцию более чем на 500 метров.

5. Препятствие должно быть обозначено красным флагом справа, белым флагом слева и указателем на объезд. Флаги и указатели на объезд должны быть размещены в день, предшествующий соревнованию. Участникам должна быть предоставлена возможность ознакомиться с препятствиями при показе трассы.

### **6. Длина этапа**

1. Длина одного этапа на соревнованиях с дистанцией до 39 км не может превышать 20 км.

2. Длина одного этапа на соревнованиях с дистанцией 40 – 119 км не может быть меньше 10 км и больше 30 км.

3. Длина одного этапа на соревнованиях с дистанцией 120 – 160 км не может быть меньше 10 км и больше 40 км.

### **7. Регистрация времени**

1. Все официальные лица, уполномоченные регистрировать время во время соревнований по пробегам, должны быть снабжены синхронизированными между собой хронометрами.

2. Время пересечения каждым спортсменом линий финиша этапа или границы пункта ветеринарного контроля должно быть зафиксировано.

3. Время регистрируется с точностью до секунды. Дробная часть секунды округляется в большую сторону.

### **8. Зона обслуживания и пункт ветеринарного контроля**

1. К прибытию первого всадника на промежуточный финиш:

1.1. должны быть готовы зона обслуживания и пункт ветеринарного контроля.

1.2. должен присутствовать член Главной судейской коллегии, который фиксирует прибытие, убытие и исключение участников.

1.3. должны присутствовать хронометристы и секретари;

1.4. должны присутствовать ветеринарные врачи и их секретари (ассистенты);

1.5. должно быть обеспечено наличие питьевой и технической воды;

1.6. должна быть размечена парковка для транспортных средств команд помощи.

### **9. Ветеринарные инспекции во время прохождения дистанции**

1. Ветеринарные инспекции во время прохождения дистанции проводятся после финиша каждого этапа соревнований (кроме последнего).

2. Лошадь должна быть представлена для прохождения ветеринарной инспекции в пределах времени восстановления, установленного для соревнования соответствующего уровня. С момента предоставления лошади на ветеринарную инспекцию время восстановления лошади останавливается и начинается отсчет времени обязательного отдыха.

3. Ветеринарную инспекцию начинают с определения значения пульса. При значении пульса выше максимального, участнику разрешается второй раз представить лошадь для

прохождения ветеринарной инспекции в пределах времени восстановления, начиная с момента пересечения линии финиша данного этапа. В этом случае время, установленное для восстановления лошади, записывается, но не останавливается. В карте ветеринарного контроля делают отметку «RI» (реинспекция) и указывают значение пульса. Значение других показателей физиологического состояния лошади не определяется.

4. Если значение пульса не превышает установленного максимального значения, определяют значение других показателей состояния лошади.

5. В случае, если у участника истекло время на восстановление до представления лошади в пункт ветеринарного контроля, ветеринарная инспекция должна быть проведена в полном объеме, при этом участник исключается из соревнований.

6. За 10-15 минут до старта на следующий этап может быть назначено проведение повторной ветеринарной инспекции.

6.1. Обязательная повторная инспекция (CRI) проводится в отношении всех лошадей на данной дистанции. Такая инспекция должна быть проведена перед стартом на последний этап в соревнованиях со свободной скоростью. Главная судейская коллегия по представлению ветеринарной комиссии, с учетом погодных условий, состояния трассы и других условий соревнований, может назначить проведение обязательной повторной инспекции перед стартом на другие этапы соревнований в соответствии со статьями 805 и 806.

6.2. Повторная инспекция по требованию (RRI) может быть назначена членом ветеринарной комиссии, если у него имеются сомнения в отношении состояния конкретной лошади. Проведение такой инспекции устанавливается в целях обеспечения здоровья и безопасности лошади и даёт участнику дополнительный шанс продолжить соревнование.

## **Статья 48. Спортсмены.**

### **1. Категории спортсменов.**

1. Соревнования по пробегам могут проводиться для всех категорий участников.

1.1. в соревнованиях со свободной скоростью могут принимать участие спортсмены с начала года, в котором им исполняется 14 лет.

1.2. в соревнованиях с ограниченной скоростью могут принимать участие спортсмены с начала года, в котором им исполняется 12 лет.

1.3. в соревнованиях с ограниченной скоростью могут принимать участие спортсмены моложе 12 лет в только сопровождении взрослого всадника, при наличии у него нотариально заверенного письменного разрешения от родителей спортсмена. Сопровождающий всадник не может участвовать в данном соревновании в качестве спортсмена, должен нести тот же номер, что и сопровождаемый им спортсмен и не может отдаляться от сопровождаемого более чем на 50 метров.

2. Для спортсменов, которым на день проведения соревнования не исполнилось 18 лет, к окончательной заявке должны быть приложены нотариально заверенные заявление (разрешение) тренеру или представителю команды от одного из родителей или законного опекуна на право действовать от их имени и разрешение от родителей или законного опекуна на участие в соревнованиях по конному спорту.

### **2. Вес и взвешивание**

1. На пробегах с дистанцией до 79 км включительно минимальный вес не устанавливается.

2. Минимальный вес всадника на дистанции от 80 до 119 км – 70 кг.

3. Минимальный вес всадника на дистанциях 120 км и более – 75 кг.

4. В соревнованиях для детей, юношей и юниоров минимальный вес не устанавливается.

5. На юношей и юниоров, принимающих участие в соревнованиях для взрослых, весовые ограничения распространяются в полном объеме.

6. Взвешивание всадника производится перед, по окончании, и выборочно во время пробега в полной экипировке, с седлом, но без уздечки, на весах с точностью до 0,1 кг.

6.1. доведение веса до минимального значения перед стартом первого этапа делается с



помощью утяжеленного седла или вальтрапа без возможности отсоединить утяжелители во время пробега.

6.2. на взвешивании после финиша допускается уменьшение веса всадника не более чем на 4% от исходного значения. Потеря веса более чем на 4% ведет к исключению из соревнования.

### **3. Форма одежды**

1. Ношение номера участника обязательно с момента старта до момента прохождения заключительной ветеринарной инспекции.

2. Шпоры и хлысты запрещены в течение всего периода соревнований. Использование любого заменителя хлыста запрещено. Нарушение данного пункта правил может привести к дисквалификации по решению Главной судейской коллегии.

3. Обязательно:

3.1. ношение защитного шлема закрепленного ремнями в трех точках;

3.2. в случае ношения обуви без каблуков должны использоваться стремяна с ограничителем носка, исключающие застревание ноги в стремяни;

4. В отношении других элементов одежды ограничений нет

5. На награждении одежда должна быть чистой и опрятной. Ношение белой рубашки, командной формы или форменной куртки клуба или команды с узнаваемой эмблемой приветствуется для создания положительного образа данной дисциплины конного спорта.

6. Курение в зоне ветеринарного контроля запрещено.

## **ГЛАВА XII. ДРАЙВИНГ**

### ***Статья 49. Определения.***

#### **1 Турниры по драйвингу**

Турнир - серия из одного или более соревнований, который начинается за час до начала первой инспекции лошадей и заканчивается через полчаса после объявления финальных результатов.

#### **2 Соревнования**

Составные части турнира по драйвингу: соревнование А – дрессаж; соревнование В – марафон; соревнование С – паркур.

#### **3 Спешивание**

Преднамеренное покидание экипажа драйвером или грумом

Случайное покидание (выпадение из) экипажа драйвера или грума.

#### **4 Место проведения турнира по драйвингу**

Все плоскостные сооружения, предназначенные для проведения соревнований, включая места для тренировок, размещения лошадей и экипажей.

### ***Статья 50. Упряжь и экипаж***

1. Минимальное расстояние между лошадью и экипажем в запряженном состоянии (до вальков: 40 см, до передка: 50 см).

2. Ширина вальков должна быть не менее 60 см.

3. Дышло для лошадей и пони в безхомутовой упряжи должно примерно доходить до середины шеи.

4. Ширина хомута для лошади должна составлять минимум 45 см. Хомуты не должны находиться за любой из частей плеча. Ремни крепления к дышлу должны быть достаточной длины, чтобы обеспечить свободное движение лошади.

5. Для четвериков ширина ваги должна быть не менее 1м и ширина вальков – не менее 50 см.

6. Для одиночных запряжек расстояние между лошадью и экипажем должна быть не менее 50 см в запряженном состоянии.

7. Любые капсулы, дополнительное или вспомогательное снаряжение, которое мешает или вероятно может мешать свободному дыханию лошади или пони через ноздри запрещено.

8. Шоры и вспомогательное снаряжение для лошадей и пони не должно ограничивать переднего обзора или быть настолько близко к глазам, чтобы вызывать их раздражение.
9. Для пони минимальное расстояние между пони и экипажем в упряжи должно быть таким, чтобы не мешать свободному движению пони.
10. Для пони ширина валька и ваги должны быть такой, чтобы не мешать свободному движению пони.
11. Для пони ширина хомута или ремней дышла должны быть достаточны, чтобы обеспечить свободное движение пони.

## **Статья 51. Соревнования**

### **1. Классы**

В одном и том же Турнире могут принимать участие все или некоторые из нижеперечисленных классов, однако каждый из них классифицируется отдельно:

Лошади одиночные упряжки; Пони одиночные упряжки;

Лошади парные упряжки; Пони парные упряжки;

Лошади тандем; Пони тандем;

Лошади четверики; Пони четверики.

### **2. Способ управления**

Участники могут использовать любые способы или стили управления упряжкой.

2.1 Каждый драйвер должен использовать одних и тех же лошадей/пони во всех соревнованиях, за исключением тех случаев, когда эта замена юридически оправдана

2.2 Драйвер или грум не может принимать участие в соревновании В более одного раза на любом турнире

2.3 Грум(ы) могут участвовать более чем с одним драйвером в соревновании А и С.

2.4 Участник является единственным лицом, имеющим право управлять вожжами, пользоваться хлыстом и тормозами в ходе всех соревнований. Любое нарушение данного правила, даже если оно продиктовано соображениями предупреждения аварии, наказывается штрафными очками. Однако, грум может держать вожжи и пользоваться тормозом без начисления штрафных очков в том случае, если экипаж остается неподвижным.

2.5 Ни одно лицо во время соревнований не может быть пристегнуто к экипажу любым способом. Драйвер может использовать веревку, тесьму или ремень.

### **3. Дрессаж (манежная езда в экипаже)**

#### **3.1 Цель**

Целью теста по дрессажу в Соревновании А является оценка свободы, правильности аллюров, гармонии, импульса, гибкости, легкости, непринужденности движения и правильность сгибания лошади в движении. У участников, кроме того, оценивается стиль, точность и общий контроль за их лошадьми, а также их одежда, состояние упряжи, экипажа и презентация всего выезда в целом.

#### **3.2 Арена**

1.1 Арена для дрессажа для всех классов четвериков на турнирах должна иметь размеры 100мх40м и быть размеченной в соответствии с приложениями для всех классов.

1.2 На турнирах может использоваться арена меньшего размера (80×40 м), в соответствии с Приложениями. Эту арену можно использовать для всех классов одиночек и пар. В этом случае петли должны быть уменьшены с пяти до трех.

1.3 Ограждение, отделяющее зрителей от выступающих, должно строиться не менее чем в 5 м от арены.

### **3.3. Упражнения**

#### **3.3.1. Остановка**

Лошадь должна стоять прямолинейно, вес животного должен быть равномерно распределен на все четыре ноги. Лошадь быть внимательной и неподвижной, готовой двинуться вперед по первому сигнала спортсмена.

#### **3.3.2. Шаг**

Свободный, правильный, нескованный шаг со средним расширением. Лошадь, оставаясь в легком контакте, должна идти шагом энергично, но спокойно и ровно, делая шаги таким образом, при этом задние ноги касаются земли по крайней мере в том месте, где оставляют свой след передние ноги (идут след в след передних ног).

### **3.3.3. Рабочая рысь**

Активная рысь с продвижением вперед, лошадь двигается в контакте с вожжами, сохраняя баланс и ритм, делая эластичные шаги с хорошей работой скакательных суставов. Задние ноги касаются земли в том месте, где оставляют свой след передние ноги (идут след в след передних ног).

### **3.3.4. Собранная рысь**

Лошадь остается в контакте с вожжами и двигается вперед более энергично с большой степенью подведения задних ног, что ведет к увеличению сгибания скакательных суставов. Плечи двигаются с большей свободой, что придает движению мобильности, и шаги становятся более высокими. Шея приподнята и округлена, затылок является ее самой высокой частью, нос лошади не должен уходить за вертикальную линию, а также не должно ограничиваться движение шеи.

### **3.3.5. Прибавленная рысь**

Лошадь удлиняет шаг и захват пространства насколько это возможно в результате более активной работы задних ног. Спортсмен позволяет лошади удлинить рамку, оставаясь в контакте с вожжами, не опираясь на них, нос находится немного впереди вертикальной линии. Следы задних ног должны явно перекрывать след передних ног. Лошадь должна сохранять баланс, сохраняя тот же ритм шагов равного размера. Увеличения скорости движения не требуется, и это является серьезной ошибкой.

### **3.3.6. Рабочий галоп**

Трехтактный активный аллюр с продвижением вперед и равномерными шагами. Лошадь сохраняет баланс, оставаясь в контакте с вожжами, не опираясь на них, и идет вперед легкими темпами с хорошей работой скакательных суставов и каденцией. При галопе направо, например, ноги двигаются в следующей последовательности: левая задняя, левая диагональ (одновременно левая передняя и правая задняя), правая передняя, затем следует период подвисания, когда все четыре ноги находятся в воздухе до начала следующего темпа движения. Качество галопа оценивается по общему впечатлению, равномерности и легкости трехтактного движения. Лошадь должна сохранять контакт, хорошо подводить зад и работать скакательными суставами. Ритм и естественный баланс должны поддерживаться в ходе всего движения и переходов. Лошадь должна оставаться прямолинейной при движении по прямым линиям и правильно сгибаться в поворотах.

### **3.3.7. Осаживание**

Лошадь должны двигаться назад на шаг прямолинейно, при этом ноги диагональными парами, с хорошим подъемом всех ног, поднимаются и опускаются одновременно. Лошадь должна оставаться в контакте, прямолинейной, не избегать контакта и не сопротивляться ему.

### **3.3.8 Движение плечом внутрь**

Упражнение «плечом внутрь» выполняется лошадью в драйвинге на собранной рыси. Лидеры (выносные лошади) в упряжке располагаются так, чтобы хвост внешней лошади был перед оконечником дышла. Плечи лидеров поданы внутрь с постоянным углом приблизительно 30 градусов и с легким, но постоянным сгибанием в шее. Внутренняя задняя нога наступает вперед по одной линии с внешней передней ногой, так что лошадь двигается в три следа. Импульс, ритм и подведение зада должны поддерживаться на всем протяжении исполнения упражнения. Чрезмерное сгибание в шее приводит к потере ритма и гибкости. Задние лошади в упряжке должны оставаться прямолинейными без сгибания.

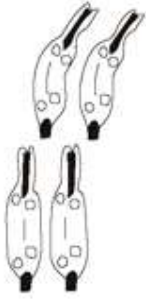

### 3.3.9. Переходы

Изменения аллюров должно всегда проводиться плавно и быстро, лошадь должна при этом сохранять баланс и контакт. Переходы должны происходить в тот момент, когда нос лошади достигает нужной буквы, если нет другого требования.

### 3.3.10. Изменения аллюра и смена упражнений

Изменение шагов и движений должны происходить в тот момент, когда головы лидеров – выносных лошадей достигают точки, отмеченной в тесте.

### 3.3.11. Терминология

Следующее принимается при судействе выполнения упражнений в дрессаже:

11.1 Повиновение и легкость – охотный отклик на воздействие средств управления без сопротивления и правильность сгибания.

11.2 Равномерность – равномерность и ритм, с которым лошадь опускают ноги на землю.

11.3 Контакт – напряжение/связь посредством вожжей между руками спортсмена и лошадью. Контакт должен быть легким и эластичным, а также поддерживаться постоянно.

11.4 Импульс – готовность лошади идти энергично и постоянно вперед, реагировать спокойно и быстро на смену аллюров. Лошадь должна поддерживать баланс, сохраняя постоянный темп и длину шага.

11.5 Прямолинейность – расположение головы, шеи, корпуса лошади по прямой линии и весом тела, равномерно распределенным веса на все четыре ноги лошади.

11.6 Сбор – округление и подведение зада, активная работа скакательных суставов, поднятый затылок, позволяющий плечам двигаться легко. Энергия лошади содержится в более укороченном движении, чем рабочая рысь. Задние ноги более подведены, круп опущен, передние ноги поднимаются на один и тот же угол. Шаги укорочены, но более активны, чем на рабочей рыси, передние ноги двигаются от плеча с большей подвижностью, что приводит в результате к легкости и большей подвижности. Шея более изогнута. Укороченная рамка не должна быть результатом натягивания вожжей назад, а результатом более активного движения лошади в контакт с рукой спортсмена (драйвера).

11.7 Точность – точность прохождения поворотов, кругов, серпантинных, движения вдоль стенок и отклонения от них.

## 4. Соревнование В – марафон

### 4.1. Общие положения

Цель Соревнования В – Марафона – проверка пригодности, выносливости и тренированности лошадей, равно как и навыков участника в управлении экипажем, оценки аллюров и общего мастерства.

### 4.2. Участники

1.1 Драйвер или грум может принимать участие в соревновании В только один раз на одном турнире.

1.2 Замена грума между стартом и финишем отрезка Е не разрешается ни при каких обстоятельствах и ведет к исключению.

### 4.3. Маршрут

#### Максимальные дистанции и скорость, которая не должна превышать

Фаза	Максимальная дистанция	Минимальная дистанция	Аллюр	Скорость км/ч	
				лошадь	пони
A	8000 м	5000 м	Любой	15	14
D	1000 м	800 м	Шаг	7	6
E	9000 м	6000 м	Любой	14	13

Эти скорости могут быть уменьшены техническим делегатом и Президентом ГСК в случае неблагоприятной погоды или состояния грунта.

1 Во всех соревнованиях, трасса должна состоять из трех отрезков. Для чемпионатов дистанция должна быть как можно точнее приближена к максимальной.

2 Общая дистанция для всех отрезков не должна превышать протяженности 18 км.

3 Общая дистанция отрезка E должна быть примерно равна количеству препятствий, умноженному на 1 км. Общая дистанция отрезка E должна включать длину прохождения внутри препятствия.

4 Расстояние между финишем одного отрезка и стартом следующего не должно быть включено в общую протяженность и время маршрута.

5 Все чемпионаты должны иметь на трассе восемь препятствий. На остальных турнирах количество препятствий должно быть от шести до восьми.

#### 4.4. Обязательный отдых

1 Перед началом отрезка E в специально оборудованном для него месте должен быть организован обязательный отдых не менее 10 минут.

2 Во время отдыха лошади должны быть обеспечены водой.

3 В исключительных случаях минимальное время требуемое для обязательного отдыха может быть увеличено по решению ГСК.

#### 4.5 Маркеры (знаки) направления

1 Начало и окончание каждой отрезка должны быть отмечено парой красных и белых флажков и знаками старта и финиша.

2 Расстояние между финишем одного отрезка и стартом следующего должно быть расстояние примерно 50 м.

3 Весь маршрут должен быть четко размечен желтыми указательными значками расположенными везде, где возможно, с правой стороны трассы так, чтобы они были видны приближающемуся участнику. Подтверждающие указательные стрелки должны быть расположены после каждого важного поворота.

4 На отрезках A и E должны быть указаны километровые знаки. На отрезке E измерение расстояния должно включать протяженность дистанции внутри препятствия.

### 5. Соревнование C - Паркур

#### 5.1. Общие положения

Цель соревнования C (паркура) – испытание лошадей на хорошую физическую подготовку, подчиняемость и гибкость после марафона, а также проверка мастерства и способности участников.

#### 5.2. Соревнования

1 Соревнование на ошибки или Соревнование в два гита должны проводиться в комбинированных турнирах по драйвингу.

2 Соревнование на ошибки. Соревнование на ошибки проводится на основе учета штрафных очков за разрушение препятствий и превышение нормы времени. Финальная классификация на всех турнирах определяется исключительно на основе результата этого соревнования.

3 Чемпионаты должны проводиться с переездкой между всеми участниками, имеющими нулевое количество штрафных очков или равное количество штрафных очков для определения победителя в соревновании C.

4 Соревнования «В два гита».

Соревнование с двумя гитами и переездкой. 25% от стартовавших участников допускаются

для прохождения второго гита, в любом случае, все участники с нулевым количеством штрафных очков. Если же имеет место равенство штрафных очков у спортсменов, претендующих на первое место, то должна проводиться переездка.

## **5.6. Препятствия**

### Конусы

- 1 Конусы, образующие препятствие, должны быть не менее 30 см в высоту и быть сделаны из прочного пластикового материала. Утяжеленный мяч должен быть расположен в отверстии на вершине конуса так, чтобы упасть он мог только в том случае, если конус задет.
- 2 Все препятствия, состоящие из одной пары конусов, составляют одиночное препятствие.
- 3 Препятствие включает в себя: конусы, красные и белые маркеры, цифры и буквы.
- 4 Местонахождение одного из пары конусов должна быть отмечена на земле так, чтобы иметь возможность поддерживать неизменное положение препятствия в течение всего соревнования. В случае практической необходимости, также должна быть нарисована линия, чтобы убедиться, что прочие конусы расположены под правильным углом.
- 5 Использование препятствий, вынуждающих совершать маневр осаживания, запрещается.

### Комбинированные препятствия (Системы)

- 1 Комбинированные препятствия должны соответствовать следующим принципам построения: закрытые комбинированные или открытые комбинированные. Вариации или новые конструкции должны быть предварительно включены в положение о проведении турнира.
- 2 Комбинированное препятствие может состоять из маркеров или горизонтальных жердей, поднятых от земли не менее чем на 40 и не более, чем на 60 см.
- 3 Каждая группа конусов или элементов должна быть четко выделена и ассоциироваться с одной из секций комбинированного препятствия.
- 4 Комбинированное препятствие, если это не «серпантин», «зигзаг», «двойная коробка» или «двойное U», должно состоять не более чем из трех пар конусов или разрушаемых элементов.
- 5 Комбинированное препятствие, если это не «серпантин», «зигзаг», «двойная коробка» или «двойное U», не может быть длиннее 30 м, если измерять по прямой линии в середине препятствия.
- 6 В пределах одного маршрута может быть не более трех комбинированных препятствий (включая «серпантин», «зигзаг», «двойная коробка», «двойное U», «двойное L»).
- 7 На комбинированных препятствиях участник может получить не более 6 штрафных очков на двойном (А и В), не более 9 – на тройном (А, В и С) и не более 12 – на «серпантине», «зигзаге», «двойной коробке» или «двойном U» (А, В, С и D) за каждую попытку плюс любое количество штрафных очков за повторное восстановление препятствия, а также штрафные очки за неповиновение.
- 8 Комбинированные препятствия не могут использоваться в переездке.

### «Серпантины», «зигзаги», «двойная коробка», «двойное U»

- 1 Серпантин состоит из 4 конусов по прямой линии смотрящих в разные стороны, с обозначениями буквами А, В, С, D.
- 2 Зиг-заг состоит из не более чем 4 пар конусов с альтернативными конусами, расположенных справа и слева по прямой. Все конусы на центральной линии должны быть расположены по прямой линии передней, средней или задней частью конуса.

### Вода и мосты

- 1 О наличии водных препятствий и мостов должно быть упомянуто в Положении о Турнире.
- 2 Водные препятствия должны быть, по крайней мере, 3 м шириной, с глубиной от 20 до 40 см и отлогими краями. При входе на препятствие должна размещаться пара конусов (с флажком и буквой А) и пара конусов на выходе (с флажком и буквой В), при этом расстояние между конусами должно быть не менее 2,5 м.. Опрокидывание шаров или шара на А или В штрафует 3 очками за каждую пару конусов.
- 3 Разрешены деревянные мосты или мосты с похожей подходящей конструкцией,

одобренные техническим делегатом, с веерообразными крыльями при входе, высотой не более 20 см от земли, с полезной шириной проезда 3 метра и максимальной длиной 10 м. Боковые ограждения обязательны. Технический делегат может сделать исключения, если мост постоянной прочной конструкции с прочными боковыми ограждениями. При входе на мост должна быть установлена пара конусов (с флажком с буквой А) и пара конусов на выходе (с флажком с буквой В), при этом расстояние между конусами должно быть не менее 2,5 м. Опрокидывание шаров или шара на конусах А или В штрафует 3 очками за каждую пару конусов.

#### Флажки

1 Каждое препятствие обозначается парой флажков, красный – справа и белый – слева, если смотреть со стороны приближающегося к нему участника. Флажки размещают не далее 15 см от обозначаемых элементов, образующих одиночное и комбинированное препятствия.

2 На трассе до официального показа маршрута могут располагаться поворотные стойки, элементы декора, загородки. При их касании или разрушении штрафные очки не начисляются.

3 Все препятствия на маршруте должны быть пронумерованы в том порядке, в котором они должны быть пройдены. Номер каждого препятствия должен быть указан на табличке, расположенной на входе на каждое одиночное и комбинированное препятствие.

4 Каждая отдельная секция закрытого комбинированного препятствия (L, U и “бок”) должна быть четко размечена различными цветами. Весь выезд должен пройти между этими флажками в правильной алфавитной последовательности.

5 Красные и белые флажки, пронумерованные и обозначенные буквами таблички, могут использоваться одновременно так, чтобы цифры и буквы возникали на одних и тех же стойках, что и красные и белый флажки, либо они могут быть нанесены на отдельные таблички или диски. Номера препятствий должны быть размещены так, чтобы участники могли их видеть при выходе из предыдущего препятствия

#### **6. Форма одежды**

##### **На соревнованиях А и С**

1 Одежда участников и грумов должна соответствовать стилю используемого экипажа и упряжи.

2 Пиджаки или национальная одежда, фартуки, головные уборы и перчатки являются обязательными для драйверов.

3 Грумы должны носить пиджаки или национальную одежду, головные уборы и перчатки.

4 Президент ГСК может принять решение о том, что:

4.1 Пиджаки могут быть сняты в чрезмерно жаркую и влажную погоду;

4.2 Пиджаки не требуются в особых обстоятельствах;

4.3 Драйверы и грумы могут носить непромокаемую защитную одежду и не надевать фартуки в случае очень влажной погоды и сильного дождя.

##### **На соревнованиях В**

1 Менее формальная одежда допускается в соревновании В для участников и грумов: шорты запрещены, нарушение влечет штраф за каждого человека

2 Участники и грумы должны носить надежно закрепленные защитные шлемы и защитные жилеты на отрезке Е. Нарушение влечет за собой исключение.

## 7. Экипажи

### 1 Вес и размеры

1.1. Экипажи, используемые для соревнований А и С, должны соответствовать следующим требованиям:

Класс	Колеса	Грум	Мин.ширина
Четверики (лошади)	4	2 сзади	158 см
Четверики (пони)			138 см
Парные упряжки (лошади)	4	1 сзади	148 см
Парные упряжки (пони)			138 см
Тандем (лошади)	2 или 4	1 сзади или рядом с драйвером	138 см
Тандем (пони)			
Одиночные упряжки (лошади)	2 или 4	1 сзади или рядом с драйвером	138 см
Одиночные упряжки (пони)			

1.2 Экипажи, используемые для соревнования В (марафон) должны

Класс	Колеса	Мин.вес	Грум	Мин.ширина
Четверики (лошади)	4	600 кг	2 сзади	125см
Четверики (пони)		300 кг		
Парные упряжки (лошади)	4	350 кг	1 сзади	125см
Парные упряжки (пони)		225 кг		
Тандем (лошади)	2 или 4	150 кг	1 сзади или рядом с драйвером	125см
Тандем (пони)		90 кг		
Одиночные упряжки (лошади)	4	150 кг	1 сзади	125см
Одиночные упряжки (пони)		90 кг		

1.3 Во всех классах, если у экипажа нет тормозов, наличие стояночного тормоза обязательно. Его отсутствие штрафует.

1.4 Ни одна часть экипажа не может быть шире, чем внешняя ширина колеи, за исключением наконечника ступицы и головки втулки.

1.5 Ширина колеи на всех экипажах измеряется на уровне земли по самой широкой части задних колес.

1.6 Один и тот же экипаж используется для Соревнований А и С.

1.7 Искусственные приспособления для увеличения измеренной ширины экипажа запрещены в соревновании С.

### Оборудование

Экипажи, которые используются в соревнованиях А и С должны быть оборудованы фонарями переднего света и задним светом или рефлекторами.

### Шины

На экипажах должны быть установлены шины из твердой резины или железные. Пневматические или накачиваемые воздухом шины не разрешаются. Внешняя поверхность шин должна быть гладкой. Несоблюдение этих правил влечет за собой исключение.

## 8. Упряжь

### Общие положения

1.1 Необязательно использовать одну и ту же упряжь на соревнованиях, но в каждом соревновании она должна быть безопасной, чистой и единообразной по внешнему виду и соответствовать стилю упряжки.

1.2 Лошади должны быть правильно запряжены в экипаж, включая раскладку вожжей.

1.3 Удила не обязательно должны быть идентичными.

### Бинты и ногавки

2.1 На соревновании А бинты и ногавки запрещены. Нарушение этого правила штрафует.

2.2 Если штрафует нарушение правила 2.1 выше, бинты или ногавки должны быть сняты немедленно после выхода с арены, и после обследования лошади ветеринаром, о факте



нарушения и результатах обследования сообщается Президенту ГСК.

### **Постромки**

Постромки между шейным и грудным ремнями (в сборе – шорка) используются во всех соревнованиях. Лидеры (передние или выносные лошади) четвериков никоим образом не должны быть прикреплены друг к другу (кроме как через вожжи) другим способом (кроме как вожжами).

### **Вспомогательные вожжи**

Вспомогательные вожжи (включая любой тип вожжей с чеками) запрещены.

### **Хвосты**

Хвосты не могут быть привязаны или прикреплены ни к экипажу, ни к постромкам, за исключением случаев использования сертифицированных ограничителей для хвостов. Ни одно вспомогательное устройство, которое ограничивает свободное движение хвоста лошади не разрешается.

### **Система рычагов**

Все кольца, тэретсы и/или другие приспособления, обладающие рычаговым воздействием на вожжи или удила запрещены в любое время на всей площади проведения турнира.

### **Железо**

Хакаморы (безудильное оголовье) или их использование вместе с удилами запрещены.

### **Язык**

Ремни для привязывания языка или ограничители на удилах запрещены. Язык нельзя привязывать никаким способом (см. Ветеринарный Регламент).

### **Ограничение обзора**

Никакие приспособления или вспомогательная упряжь не должны быть расположены между коренной и ведущей лошастью, таким образом, чтобы уменьшить обзор любой из коренных лошадей.

### **Использование дополнительного оборудования, средств и принадлежностей**

Использование каких-либо приспособлений, прикрепляемых к дышлу или постромкам и могущих вызвать раздражение или дискомфорт у лошади, запрещено на всей площади проведения турнира.

### **Штрафы**

Нарушение любого пункта этой статьи во время соревнований А, В и С влечет за собой исключение участника.

Нарушение любого пункта этой статьи в любое другое время на территории проведения турнира влечет наказание в виде или устного предупреждения или желтой предупредительной карточки. При повторном нарушении на том же турнире, ГСК определяет вид наказания, вплоть до исключения.

## Схема арены для дрессажа

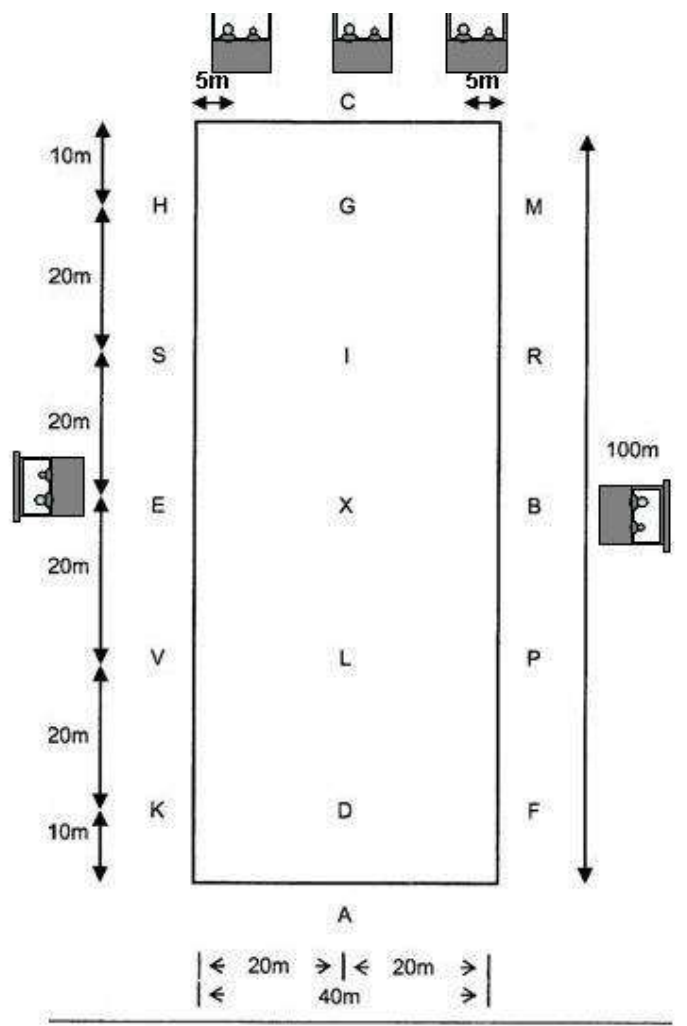

## ГЛАВА XIII. ДЖИГИТОВКА

### *Статья 52. Предмет соревнований*

1. Джигитовка - дисциплина конного спорта, в которой первенство определяется по оцененному в баллах лучшему исполнению индивидуальных спортивных «боевых» приемов, при условии ограничения времени на их выполнение. Джигитовка направлена на развитие у спортсмена ловкости, смелости, отваги, высокого мастерства владения лошадью.

### *Статья 53. Соревнования по джигитовке.*

1. Соревнования по джигитовке проводятся на открытом грунте, или, если позволяют размеры соревновательной арены («боевого» поля), в помещении.
2. Соревнования могут включать в себя разделы: «Специальная джигитовка» и «Вольная джигитовка».

### **3. Место проведения соревнований.**

- 3.1. Соревнования могут проводиться на специализированных аренах, предназначенных для соревнований по конкуру или выездке, а также на ипподромных скаковых дорожках и иных специально подготовленных полях, отвечающих требованиям Общего Регламента ФКСР.
- 3.2. Общая длина дистанции 150-300 м по периметру боевого поля. Длина боевой (соревновательной) дорожки не менее 40 м, ширина не менее 4 м. При этом линии старта и финиша могут совпадать. При проведении соревнований на ипподромах вся дистанция

может проходить по одной прямой дорожке, длина которой устанавливается Положением о соревнованиях.

3.4. Линии старта и финиша, а также препятствия обозначаются флагами. При необходимости, соревновательная («боевая») дорожка отмечается с помощью специального ограждения или сигнальной ленты. На прямоугольном боевом поле ограждаются параллельные длинные стороны.

3.5. Поле для разминки.

Разминка участников соревнования с использованием лошадей и/или оружия разрешается только в специально отведенном для этого месте. Во время разминки на поле всегда должен находиться судья-стюард. Решения судьи-стюарда обязательны для исполнения всеми, присутствующими на поле для разминки. Отказ выполнить требование судьи-стюарда может привести к дисквалификации по решению Главной судейской коллегии. Решение судьи-стюарда на разминочном поле после исполнения может быть обжаловано в Главной судейской коллегии в порядке, установленном настоящими Правилами.

3.6. Размеры, грунт и оборудование поля для разминки и боевой дорожки должны обеспечивать необходимый уровень безопасности для участников соревнований и их лошадей.

#### **4. Выступление.**

4.1. После вызова на боевое поле, участник в течение 1 минуты обязан прибыть на боевое поле и поприветствовать судей, после чего **судья** подает сигнал, разрешающий участнику принять старт и начать выполнение упражнения. После сигнала, участник обязан стартовать, в течение 40 сек.

4.2. Все упражнения выполняются только на галопе. Поражение мишеней и упражнения, выполненные на другом аллюре, не засчитываются.

4.3. При потере оружия на дистанции, всадник обязан подобрать его и продолжить выполнение упражнения. Финишировать участник обязан с пашкой и пистолетом. Потеря ножен пашки, магазина или кобуры пистолета, также приравнивается к потере оружия. В случае если всадник финишировал с потерей оружия, результат аннулируется.

4.4. При убытии с боевого поля участник обязан собрать оружие, предметы одежды, снаряжения. Допускается помощь ассистентов и других участников команды, которые могут войти на боевое поле/дорожку только после финиша спортсмена.

4.5. Во время прохождения маршрута и выполнения упражнений запрещается нахождение на боевой дорожке других лиц и любая помощь с их стороны.

4.6. В случае если мишени не были подготовлены, а участнику был дан старт, то неподготовленные мишени засчитываются как пораженные, а разрушенные и не восстановленные препятствия, как преодоленные.

4.7. Линии старта и финиша всадник может пересечь любым аллюром, но обязательно верхом.

#### **5. Регистрация времени.**

5.1. Время выступления спортсмена учитывается с момента пересечения им верхом на лошади линии старта до момента пересечения им, верхом на лошади, линии финиша.

5.2. Время регистрируется с точностью до секунды. Каждая начатая секунда засчитывается как целая секунда.

5.3. В разделах «Специальная джигитовка» и «Вольная джигитовка» норма времени для преодоления дистанции на боевом поле определяется Главной судейской коллегией до начала соревнования, исходя из скорости движения **500 м/мин.**

5.4. Оргкомитет и Главная судейская коллегия имеют право внести изменения в норму времени, назначенную на данный турнир исходя из следующих обстоятельств:

- состояние грунта и размер боевого поля;
- безопасность всадников и лошадей;
- уровень соревнований.

5.5. Во всех разделах штраф за просроченное время: - минус 1 балл за каждую начатую секунду сверх установленного времени.

5.6. Положительные баллы при сокращении установленного времени преодоления дистанции начисляются: плюс 0,5 балла за 1 полную секунду.

5.7. Если какое-либо упражнение раздела не выполнено, то положительные баллы за сокращение времени прохождения дистанции не начисляются.

#### **6. Исключение.**

6.1. Если иначе не определено в Правилах или в условиях проведения соревнований, исключение означает, что спортсмен не имеет права продолжать участвовать в соревновании текущего раздела.

6.2. Исключенный или отказавшийся от продолжения соревнования спортсмен должен как можно скорее освободить трассу соревнований.

6.3. Спортсмен исключается соревнований текущего раздела в следующих случаях:

6.3.1. Спортсмен не вышел на боевое поле/дорожку в течение 1 минуты после вызова на старт или не стартовал, в течение 40 сек после разрешения старта судьями, или стартовал, не получив на это разрешение.

6.3.2. Спортсмену оказывалась помощь в виде прямого активного воздействия со стороны зрителей или других участников команды на управление лошадью на дистанции, подсказки при выполнении упражнений и иных действий, однозначно повлиявших на результат выступления.

6.3.3. Спортсмен не пересек линию старта после получения разрешения на старт.

6.3.4. Падение всадника с потерей лошади;

6.3.5. При повторном отказе лошади преодолевать препятствие;

6.3.6. Спортсмен финишировал с потерей оружия.

6.3.7. Спортсмен не пересек линию старта, финиша или пункт обязательного прохождения между флагами в правильном направлении.

6.3.8. Спортсмен не пересек линию старта или финиша верхом.

6.3.9. Спортсмен и/или лошадь получили травму, которая не позволяет продолжать соревнования.

6.3.10. По мнению главного судьи не в состоянии продолжать соревнование.

6.3.11. Спортсмен допустил нарушение мер безопасности, которое по мнению главного судьи, могло угрожать его жизни или здоровью, а также жизни или здоровью других участников соревнований, зрителей и животных.

#### ***Статья 54. Участники соревнований по джигитовке.***

1. В соревнованиях по джигитовке может принимать участие спортсмен с начала календарного года, в котором ему исполняется 14 лет на лошади 4-х лет и старше.

2. В соревнованиях, включающих 2 раздела спортсмен должен выступать в каждом из разделов на одной и той же лошади.

3. К участию в соревнованиях с одним спортсменом может быть заявлена только одна лошадь. Одновременно одна лошадь может быть заявлена не более чем с двумя спортсменами. Более жесткие требования, не противоречащие настоящим Правилам, могут быть определены в Положении о соревнованиях.

4. В случае если соревнования проводятся на лошадях, предоставленных организаторами соревнований по жребию, порядок, условия и особенности выполнения упражнений разделов «Специальная джигитовка» и «Вольная джигитовка» определяются Положением о соревнованиях.

5. Ассистенты и другие члены команды могут оказывать участнику соревнований разрешенную настоящими Правилами помощь. По окончании соревнований участники соревнований вместе со своими ассистентами обязаны убрать за собой весь использованный расходный материал и предметы. Ответственность за действия своих ассистентов несет участник соревнования.

### **Статья 55. Форма одежды.**

1. Форма одежды участников соревнований: военная (военизированная - милицейская, казачья, военно-историческая). Для команды - единая.
2. Упражнения разделов «Вольная джигитовка» выполняются без оружия, но с соблюдением формы одежды, разрешается выступление без головного убора.
3. Шпоры и хлысты во время выполнения упражнений запрещены. В разделе «Специальная джигитовка» допускается ограниченное использование казачьей плети (нагайки). Потеря нагайки приравнивается к потере оружия.
4. При выезде на боевое поле участники соревнований должны соблюдать установленную форму, иметь опрятный внешний вид, вычищенное и исправное конное снаряжение, оружие, не допускать неряшливости и небрежности в одежде и снаряжении.
5. В случае, если, по мнению Главной судейской коллегии, небрежность или неисправность в одежде, оружии или снаряжении может (или могла привести), а тем более привела к травматизму всадника, его лошади, или других лиц или лошадей, то решением Главного судьи всадник может быть не допущен к соревнованию или его результат аннулирован.

### **Статья 56. Снаряжение.**

1. Ограничений на применяемое во время соревнований снаряжение нет, но оно должно быть в исправном состоянии и не причинять неудобства лошади.
2. Главная судейская коллегия может запретить использование любого элемента снаряжения, если посчитает его опасным или причиняющим лошади неоправданный дискомфорт.

### **Статья 57. Общие условия проведения соревнований раздела «Специальная джигитовка».**

1. Раздел «Специальная джигитовка» включает в себя следующие упражнения: «Владение пикой», «Стрельба из пистолета и метание ножа», «Владение шашкой» и «Стрельба из лука»
2. Упражнения «Владение пикой», «Стрельба из пистолета и метание ножа» и «Владение шашкой» выполняются в один заезд на 2 круга, на подготовленной дорожке по периметру «боевого» поля. Упражнения выполняются последовательно, без остановок, одно за другим, в следующей последовательности: «Владение пикой», «Стрельба из пистолета и метание ножа» и «Владение шашкой».
3. При ограниченных размерах боевого поля или манежа, не позволяющего полностью установить необходимое количество мишеней или не обеспечивающего должную безопасность для всадников и лошадей, упражнения могут выполняться по отдельности или по группам. Например, 1-заезд – «Владение пикой», «Стрельба из пистолета и метание ножа». 2-й-заезд – «Владение шашкой».
4. Упражнение «Стрельба из лука» выполняется отдельно. Условия (маршрут) выполнения упражнения определяются Положением о соревновании. Движение по дистанции разрешено в удобную для всадника сторону («ездой направо» или «ездой налево»).
5. Виды мишеней и их количество определяется Положением о соревнованиях.
6. По решению организаторов соревнований, на маршруте может устанавливаться одно препятствие (в т.ч. горящее) высотой 80 см или одно водное препятствие шириной 0,8-1 м. (или его имитация). За преодоление препятствия начисляется 4 балла. При повале, разрушении препятствия, или касании водной поверхности (заступе), баллы не начисляются. В случае двух отказов лошади от преодоления препятствия – закидка, обнос, всадник исключается из соревнований. Виды препятствий и порядок установки препятствий указываются в Положении о соревнованиях.
7. При проведении соревнований в местах, где размеры соревновательной арены не обеспечивают установленное минимальное расстояние между мишенями, количество мишеней в отдельных упражнениях раздела «Специальная джигитовка» может быть уменьшено. При этом исключение какого-либо вида программы (или вида оружия) из данного раздела не допускается.

8. При подготовке места проведения соревнования организационный комитет обязан принять достаточные меры безопасности, чтобы исключить поражение оружием зрителей, официальных лиц, других спортсменов и иных лиц, находящихся в месте проведения соревнования, а также лошадей. Траектория стрельбы и метания оружия не должна быть проходить в сторону возможного нахождения людей или животных.

9. Линии старта и финиша могут быть совмещены. Отсчет времени начинается в момент пересечения линии старта и заканчивается после окончания выполнения последнего упражнения, в момент пересечения линии финиша.

**Статья 58. Упражнение «Владение пикой».**

1. Расстояние между стойками (мишенями) не ограничивается. Уколы пикой наносятся из положения «пики к бою». Длина учебной пики – 2,5-3 м.

2. В состав упражнения «Владение пикой» могут устанавливаться мишени для укола вниз направо («удар остройгой»), укола вполоборота налево, укола вполоборота направо, удара нижним концом пики направо (удар «подтоком»), укола прямо (в кольцо) и броска пики в цель.

2.1. Укол вниз («удар остройгой») с перехватом пики, наносится по мишени в виде круга диаметром 40 см.



**УДАР ОСТРОГОЙ**

2.2. Уколы направо (налево) и удар «подтоком» с перехватом, наносятся по мишени в виде шара диаметром 30 см, закрепленном на высоте 2 м. Шары на мишенях могут лежать на стойках, либо быть прикреплены в висячем положении. Уколы и удары должны быть явно выраженными, наноситься острием копыя пики или «подтоком», не по касательной



**УКОЛ ВПОЛОБОРОТА НАПРАВО**





**УДАР ПОДТОКОМ**

2.3. Укол прямо наносится в кольцо диаметром 15 см



**УКОЛ ПРЯМО**

2.4. бросок пики, с перехватом, как для метания копья, производится в мишень, размером 0,7х0,7 м (или круг того же диаметра) с расстояния 4-5 метров.



**БРОСОК ПИКИ**

3. Порядок расположения мишеней и последовательность их поражения устанавливается судейской коллегией.

4. Упражнения оцениваются:

4.1. Круг. Укол нанесен в пределы круга, – 3 балла.

4.2. Шар. Укол направо (налево), нанесен в шар – 3 балла.

4.3. Удар подтоком нанесен нижним концом древка пики в шар – 4 балла.

4.4. Кольцо. Укол нанесен в кольцо, которое должно остаться на пике - 5 баллов.

4.5. Бросок пики в цель. Пика попала в кольцо мишени наконечником вперед. – 4 балла.

**Статья 59. Упражнение «Стрельба из пистолета и метание ножа».**

**СТРЕЛЬБА ИЗ ПИСТОЛЕТА**



**МЕТАНИЕ НОЖА**



**1. Стрельба из пистолета.**

1.1. Стрельба производится одиночными выстрелами из пневматического оружия: пистолета, револьвера.

1.2. Мишень устанавливается в виде одного воздушного шара диаметром 20-25 см. Количество мишеней может быть **от 2 до 4**, общее количество выстрелов не ограничено. Мишени устанавливаются справа и слева от боевой дорожки, на расстоянии 5-8 метров от её середины. По решению главной судейской коллегии, исходя из условий соревнований и по требованиям безопасности для зрителей, мишени могут устанавливаться только с одной (правой или левой) стороны дорожки.

1.3. Мишень считается пораженной, если шар в результате прямого попадания, лопнул. За каждую пораженную мишень начисляется 4 балла.

**2. Метание ножа.**

2.1. Для метания может использоваться, как специальный метательный нож, так и нож иного типа (охотничий, военный и проч.).

2.2. Количество мишеней - 1.

2.3. Мишень для метания ножа - деревянный щит размером (0,5 x 0,5 м) устанавливаются на расстоянии 3-х метров от ограждения боевой дорожки с правой или левой стороны. При отсутствии ограждения, на этом расстоянии устанавливается специальная отметка, от которой производится метание. Расстояние от предыдущей мишени не менее 40 метров.

2.4. Поражение мишени засчитывается, если нож воткнул в щит и остался в щите до конца выступления и оценивается в 10 баллов.

**Статья 60. Упражнение «Владение шашкой».**

1. На дистанции могут устанавливаться следующие цели:

1.1. Лоза длиной 90 –100 см и толщиной 2-3 см, на стойке высотой от земли 100 см для ударов вниз-направо и вниз-налево. Расстояние между стойками не менее 7 метров. Рубка лозы производится с надетой на верхний конец лозы папахой на высоте 1.8-2 м.



**УДАР ВНИЗ-НАЛЕВО**



1.2. Конус (пластиковая бутылка с водой 1.5 л) на стойке высотой 200 см.



### ***РУБКА КОНУСА***

1.3. Муляж туловища человека высотой 80 - 100 см на стойке высотой 100 см.



### ***УКОЛ НАЛЕВО***

1.4. Веревоочный шнур, висящий вертикально, на стойке 200 см.



### ***РУБКА ВЕРЕВОЧНОГО ШНУРА***

1.5. Кольцо диаметром 10 см на высоте 200 см.

2. Порядок расположения мишеней определяется Главной судейской коллегией.
3. Упражнения оцениваются:
  - 3.1. Лоза срублена чисто, папаха осталась на стойке на нижней части срубленной лозы – 4 балла, если папаха не удержалась на лозе удар - не оцениваются.
  - 3.2. Конус срублен чисто, т.е. разделен на две части, при этом нижняя часть конуса осталась стоять на стойке - 6 баллов.
  - 3.3. Конус срублен, т.е. разделен на две части, но нижняя часть конуса не осталась стоять на стойке - 4 балла.
  - 3.4. Кольцо. Укол произведен в кольцо, кольцо снято и осталось на клинке - 5 баллов.
  - 3.5. Муляж поражен чисто, укол нанесен в круг диаметром 30 см - 3 балла.
  - 3.6. Веревоочный шнур перерублен, нижняя часть отделена - 4 балла.

### ***Статья 61. Упражнение «Стрельба из лука».***

1. Стрельба производится из лука любой формы и размеров.
2. Мишень должна быть специально предназначенная для стрельбы из лука, с разметкой в виде круга диаметром 50 см.
3. Количество мишеней - 3. Расстояние между мишенями не менее 30 метров. Минимальное расстояние, на котором спортсмен может произвести выстрел по мишеням обозначается каким-либо заметным, безопасным образом, не создающим помехи для стреляющего (легкая стойка, флажок и т.п.).
4. Стрельба из лука производится с расстояния 6-10 метров, из трех положений:
  - «стрельба вперед»;
  - «стрельба вбок»;
  - «стрельба назад».
5. Попадание в круг мишени оценивается в 5 баллов.



## **СТРЕЛЬБА ИЗ ЛУКА**

### ***Статья 62. Классификация спортсменов в разделе «Специальная джигитовка».***

1. Победитель в разделе «Специальная джигитовка» определяется по максимальной сумме баллов, набранных во всех упражнениях раздела.
2. При равенстве результатов в баллах двух и более участников, победитель определяется по наименьшему времени преодоления дистанции.

### ***Статья 63. Общие условия проведения соревнований раздела «Вольная джигитовка».***

1. Для выполнения упражнений используются две боевые дорожки длиной 40-60 м на противоположных сторонах боевого поля. В течение заезда всадник должен выполнить 6 упражнений раздела. Повторение упражнений не допускается.

2. При использовании прямоугольного боевого поля все упражнения раздела выполняются в один заезд на **3** круга ездой в любую сторону.

3. Каждое упражнение на боевой дорожке всадник должен выполнить один раз, или проехать, выполняя упражнение, расстояние, (в виде створа, обозначенного флагами), установленное Главной судейской коллегией.

### **Статья 64. Упражнения раздела «Вольная джигитовка».**

1. Все упражнения подразделяются на 4 категории сложности. В зависимости от уровня категории оценка за выполнение упражнения умножается на коэффициент сложности – 1, 2, 3, 4.

Все упражнения описаны при условии движения всадника на боевом поле «ездой налево». В описании упражнений подчеркнуты элементы, за невыполнение которых упражнение не оценивается.

#### **1.1. Упражнения I категории сложности. Коэффициент – 1.**

##### 1.1.1. Стойка на стремях.

Надо перенести одну ногу на правую или левую сторону и стать на стремя, держась при этом одной рукой за луку седла, а вторую поднять вверх.



##### 1.1.2. Езда, лежа поперек седла.

Перенести одну ногу через шею лошади, лечь поперек седла на спину, на поясницу, одной рукой держась за переднюю луку, вторую вытянуть, ноги вместе, выпрямлены, носки оттянуты.





### 1.1.3. Казачий обрыв в стремяни.

Закрепив ноги в стремяни, откинуться вниз, вытянув руки к земле. Упражнение считается выполненным, если руки полностью вытянуты и кисти рук находятся ниже головы.



### 1.1.4. Езда спиной вперед на шее лошади без соскока.

Сесть спиной вперед на шею лошади, одна рука вытянута вверх, ноги выпрямлены в коленях, носки оттянуты. Проехать установленное расстояние, после чего вернуться в седло. При переходах ноги должны быть выпрямлены, носки оттянуты.



### 1.1.5. Казачий вис.

Стоя на левом стремяни, перенести правую ногу на левую сторону, повернувшись спиной по ходу движения, просунуть колено левой ноги под путлице, сесть на левую ногу, вытянутой левой рукой держаться за переднюю луку седла, вытянуть правую ногу и правую руку вдоль корпуса лошади.



### 1.1.6. Стойка на стремяни – «флажок».

Перенести одну ногу на правую или левую сторону и стать на стремя, держась при этом одной рукой за луку седла, полностью опуститься на опорной ноге, а вторую руку поднять вверх.



### 1.1.7. Ласточка на стремях.

Встать на стремя, опереться на переднюю луку, вытянуть другую руку и ногу над корпусом лошади.



## 1.2. Упражнения II категории сложности. Коэффициент – 2.

### 1.2.1. Стойка вниз головой.

Бросить стремяна, правой рукой обратным хватом взяться за луку, левой – за правое пуглице (допускается использование специальной петли), сделать мах прямыми ногами, стать в стойку, опираясь о корпус у плеча лошади, ближе к передней луке. Корпус тела должен быть расположен перпендикулярно к земле, без наклона, ноги вместе, колени выпрямлены, носки оттянуты.



### 1.2.2. Соскок с посадкой в седло через шею лошади.

Производится через шею лошади. Держась за переднюю луку, перенести правую ногу через шею лошади. Держась обеими руками за переднюю луку седла сделать сход на землю, оттолкнуться от земли, выйти в упор на луку седла, сесть в седло. Соскок на землю, заскок в седло должны выполняться с выпрямленными ногами и оттянутыми носками, корпус тела и обе ноги должны подняться над спиной лошади. При правильном выполнении упражнения всадник должен совершить хорошо выраженный «подлет» над седлом.



1.2.3. Соскок с посадкой в седло через круп лошади.

Производятся через круп лошади. Держась за переднюю луку, перенести правую ногу через круп лошади. Упираясь рукой в подушку седла сделать сход на землю, оттолкнуться от земли, выйти в упор на луку седла, и перенося правую ногу через круп лошади, сесть в седло. Соскок на землю, заскок в седло должны выполняться с выпрямленными ногами и оттянутыми носками, корпус тела и ноги должны подняться над спиной лошади.



1.2.4. Ласточка на седле.

Стать коленом одной ноги на седло, рукой опереться на переднюю луку, другую руку и ногу вытянуть параллельно над корпусом лошади. Проехать в таком положении установленное расстояние. По окончании сесть в седло. Балансирование рукой справа или слева, сгибание руки или ноги считается ошибкой.



1.2.5. Прямое волочение.

Сделать соскок с седла на землю, повиснуть, держась за переднюю луку, вдоль корпуса лошади на руках, ногами касаясь земли. В таком положении проехать установленное расстояние по боевой дорожке. После выполнения сделать заскок, сесть в седло. При «волочении» ноги прямые, носки оттянуты.





### 1.2.6. Казачий обрыв в путлице.

Закрепив одну ногу, в путлице, вторую, освободив от стремена вытянуть вверх, с одновременным опусканием корпуса вниз. Упражнение считается выполненным, если руки полностью вытянуты к земле, кисти рук находятся ниже головы.



### 1.2.7. Соскок против темпа с посадкой назад на шею лошади.

Сделать соскок, сделать шаг рядом с лошадью. Правую ногу, согнув в колене поднять и прижать к плечу лошади. Подтянувшись на передней луке, опираясь на согнутую правую ногу, левую ногу перебросить через шею лошади, сев на шею спиной по направлению движения. Возвратиться в седло, сделав соскок на землю. Положение «сед спиной вперед» обозначить поднятием руки, ноги выпрямлены в коленях, носки оттянуты.



### 1.2.8. Обратный казачий вис.

Перенести тело на левую сторону (как при выполнении «Уральской вертушки»). Правая нога в стремях, переброшена через шею лошади. Тело на левой стороне, левая нога, туловище и левая рука вытянуты вдоль корпуса лошади. Правой рукой держаться за луку. Проехать установленное расстояние.



1.2.9. Езда, лежа поперек на шее лошади. Перенести левую ногу на правую сторону, стать на стремя вперед левым боком, перенести тело через шею лошади на левую сторону, лечь на шею, правой рукой держаться за переднюю луку седла, левая нога и левая рука - вытянуты.



### 1.3. Упражнения III категории сложности. Коэффициент – 3.

#### 1.3.1. Вертушка вокруг луки.

Сделать соскок через шею, перенести тело на правую сторону, опираясь на переднюю луку, не сходя на землю, перейти через шею лошади на левую сторону, сесть в седло. Ноги должны быть вместе, выпрямлены в коленях, носки оттянуты. Упражнение выполняется в один темп, без задержки.



#### 1.3.2. Езда, стоя на седле.

Ногами, оттолкнувшись от стремян без помощи рук запрыгнуть на подушку седла, выпрямиться. Одной рукой держаться за повод, вторую руку вытянуть вверх, ладонью выше головы. При потере равновесия и опускании руки, упражнение считается невыполненным. Ноги должны быть максимально выпрямлены в коленях. Оценка снижается за выход на седло с помощью упора руками.



#### 1.3.3. Обратная (темповая) вертушка.

Сделать толчок через шею, при возвращении в седло перебросить тело в вертикальное положение, подбросив вверх прямые ноги, сесть на шею спиной вперед по ходу лошади. Посадка спиной вперед фиксируется вытянутой вверх рукой. Возвратиться в седло, сделав соскок на землю. Упражнение может считаться невыполненным, если переворот был совершен не в вертикальной, а в горизонтальной плоскости.





#### 1.3.4. Пролаз под шейей коня.

Дополнительное приспособление: ременная перевязь, надевается на переднюю луку седла с правой стороны. Всадник подтягивает перевязь с правой стороны под шейей лошади на левую сторону, вставляет в нее ступню левой ноги, правую ногу освобождает от стремени, правой рукой держится за переднюю луку седла, махом перебрасывает правую ногу через седло, уходя корпусом под шейю лошади, левой рукой перехватывается за переднюю луку с правой стороны, правую ногу перебрасывает через шейю лошади, садится на шейю спиной вперед. Далее, делает соскок на землю с посадкой в седло. Допускается сед в седло без перехода на шейю.

**Подготовка, выполнение и окончание упражнения осуществляется от начала до конца боевой дорожки. Сесть в седло надо до окончания боевой дорожки.**



#### 1.3.5. Терская вертушка.

Сделать соскок через шейю, перебросить тело в положение, лежа на седле, перенести правую ногу через шейю лошади, сесть на шейю спиной вперед. Вернуться в седло, сделав соскок на землю. Переход в положение «лежа на седле» и сед на шейю лошади выполняется одновременно с вытягиванием правой руки. Ноги в положении седа спиной вперед, лежа на седле, соскока на землю, заскока в седло должны быть, сведены вместе, выпрямлены в коленях, носки оттянуты.



### 1.3.6. Уральская вертушка.

Перенести левую ногу на правую сторону стать вперед правым боком, перенести тело через шею лошади на левую сторону, сделать соскок, сесть в седло. Ноги должны быть сведены вместе, выпрямлены в коленях, носки оттянуты. Переход через шею лошади должен быть выполнен максимально быстро, с минимальным касанием шеи лошади, без зависания.



### 1.3.7. Ножницы.

Махом наклониться к передней или к задней луке, подбросив тело над седлом, перекрестить ноги, сесть спиной вперед. Таким же образом вернуться в исходное положение. Ноги должны быть выпрямлены в коленях, носки оттянуты. Переход из одного положения в другое должен производиться на максимально возможной высоте над конем. Посадка спиной вперед фиксируется вытянутой вверх рукой.



### 1.3.8. Соскоки на обе стороны.

Выполняются также как и соскоки через шею, но при этом, вместо седа в седло, всадник переходит на другую сторону. Выполняется несколько раз без посадки в седло. Ноги при переносах должны быть выпрямлены, носки оттянуты. Переброс тела должен происходить без «зависания», Должно быть выполнено не менее трех соскоков (налево-направо-налево-сед в седло).



### 1.3.9. Поднимание предметов с земли.

Всадник наклоняется вниз-назад, задней луке или вниз-вперед, к передней луке. Допускается использование дополнительных приспособлений (ремней). В качестве предметов для поднимания на соревнованиях используются металлические кольца диаметром 20 см. Упражнение должно выполняться на обе стороны, поочередно. В случае если всадник поднял предмет только с одной стороны, упражнение считается невыполненным.



### 1.3.10. Волочение с оборотом назад. Обратное волочение.

Лечь поперек седла на живот, держась за обе луки. Выйти в положение обратного волочения (спиной вперед), держась за обе луки. После выполнения упражнения подняться и сесть в седло в обратном порядке. При выполнении «волочения» обязательно касаться ногами земли.





#### 1.4. Упражнения IV категории сложности. Коэффициент – 4.

##### 1.4.1. Пролаз под животом коня.

Дополнительные приспособления: трок с ременным кольцом, вспомогательная петля на левой стороне седла и вспомогательные ремни на правой стороне седла. Всадник, оставляя правую ногу в стремяни, левую ногу перебрасывает на подушку седла, вставляет ступню в петлю на трокке, затем прижимает верхнюю часть ступни под коленом правой ноги. Правая нога освобождается от стремяни и всадник на скользящей петле на трокке, держась левой рукой за луку седла, а правой рукой за вспомогательную петлю на левом крыле седла опускается под живот лошади. Далее, перехватывается левой рукой за вспомогательный ремень на правой стороне седла, подтягивается, перехватывается левой рукой за переднюю, а правой рукой за заднюю луку, с правой стороны седла, садится в седло.



##### 1.4.2. Уральский толчок.

Сделать соскок с переходом в положение, лежа поперек седла, держась за переднюю и заднюю луки, опираясь верхней частью тела о корпус лошади перенести ноги на эту же сторону, оттолкнуться от земли, вернуться в положение, лежа поперек седла, сесть в седло.



##### 1.4.3. Плечевая стойка вниз головой.

Держась за путлища двумя руками встать на правое или левое плечо на шею лошади перед передней лукой. Корпус тела должен быть расположен перпендикулярно к земле, ноги вместе, колени выпрямлены, носки оттянуты. Выход на стойку выполняется из стремян.



#### 1.4.4. Цирковая (круглая) вертушка.

Сделать толчок через шею, при возвращении в седло перебросить тело в вертикальное положение, подбросив вверх прямые ноги, перейти двумя ногами на левую сторону, сесть в седло.



2. Начало и окончание упражнения обозначается вытянутой вверх рукой.
3. Выполнение упражнений начинается с выездом всадника на боевую дорожку. При пересечении линии старта ноги спортсмена должны быть в стременах, руки на поводе.
4. Выполнение любого упражнения должно быть закончено до конца боевой дорожки. Если всадник не успел его закончить (сесть в седло) до конца боевой дорожки, но закончил его до середины боковой стороны поля, (кроме упражнения «Пролаз под шеей коня»), оценка снижается на 50% от выставленной судьями. Если упражнение не было закончено (сед в седло) до середины боковой стороны поля, а упражнение «Пролаз под шеей коня» до конца боевой дорожки, упражнение не оценивается.
5. Для неотрывных (статических) упражнений: выполнение упражнения должно быть выполнено полностью до въезда в створ, обозначенный флагами, и закончено после полного выезда за пределы створа. В случае невыполнения этого условия упражнение не оценивается.
6. **В случаях, если из-за ограниченного пространства, длина соревновательной («боевой») дорожки составляет менее 50 метров, вышеуказанные условия выполнения упражнений могут быть изменены решением Главной судейской коллегии.**
7. Сед в седло, должен быть обозначен четким свободным положением рук и ног, без обхвата или опоры на седло или о корпус лошади, одна рука вытянута вверх, корпус тела всадника выпрямлен.
8. При выполнении «Пролаза под животом коня» подготовка к выполнению упражнения может осуществляться после выполнения предыдущего упражнения и проезда всей длины боевой дорожки. Если данное упражнение выполняется первым, то подготовка к нему может производиться после преодоления линии старта.
9. Перечень и порядок выполнения упражнений участник соревнований обязан представить в Главному секретарю до начала своего выступления, не позже времени, установленного Главной судейской коллегией.
10. Изменение последовательности, заявленных участником упражнений раздела «Вольная джигитовка», а также замена упражнений в ходе выступления, не допускается. В случае нарушения заявленной последовательности выполнения упражнений, участнику засчитываются только упражнения, заявленные им в установленном порядке.

### **Статья 65. Оценка упражнений раздела «Вольная джигитовка».**

1. Упражнение оценивается в точном соответствии с его описанием. Все переходы от одной части упражнения к другой должны выполняться максимально быстро, в 1-2 темпа движения лошади.
2. При выставлении оценки за упражнение судья, в зависимости от качества и техники выполнения упражнения выставляет соответствующее количество баллов от 0,5 до 10 баллов по десятибалльной системе, где 0,5 – самая низкая, 10 – самая высокая оценка. Оценка выставляется с точностью до 0,5 балла. Этот результат умножается на соответствующий коэффициент сложности.
3. Чем выше категория сложности упражнения, тем более требовательно следует подходить к выставлению оценки за упражнение.
4. Особое внимание должно быть обращено:
  - на недопустимость предпосылок к травматизму всадника или лошади;
  - на недопущение грубого, а равно неуважительного отношения к лошади (грубые окрики, ругань) или причинение ей болевого воздействия («плюханье в седло», удары, дерганье поводом и т. п.);
  - использование оружия для наказания или принуждения лошади к выполнению приема.
5. В целях объективности оценки, на Всероссийских соревнованиях, судейство раздела «Вольная джигитовка» производится не менее чем тремя судьями. Итоговая оценка выставляется как среднее арифметическое оценок всех судей.
6. Протесты и апелляции на решения Главной судейской коллегии принимаются в соответствии с процедурой, указанной в настоящих Правилах.
7. Протесты по оценкам, выставленным судьями за выполнение упражнений, не принимаются.

### **Статья 66. Классификация спортсменов в разделе «Вольная джигитовка».**

1. Победитель в разделе «Вольная джигитовка» определяется по максимальной сумме баллов, набранных во всех упражнениях раздела.
2. При равенстве результатов в баллах двух и более участников, победитель определяется по наименьшему времени преодоления дистанции.

### **Статья 67. Показательная программа.**

1. Показательная программа предназначена для демонстрации достигнутого технического, творческого и артистического уровня команды, а также верности традициям российской казачьей джигитовки.
2. Показательная программа должна включать в себя максимальное количество наиболее сложных и зрелищных упражнений, приемов, трюков.
3. Обязательными составляющими частями Показательной программы являются: разделы «Специальная джигитовка» и «Вольная джигитовка». Дополнительными разделами программы могут быть «Дрессура», «Экстремальные трюки», «Пеший блок».
4. Время, отводимое команде на Показательную программу – до 30 минут. Время подготовки поля для Показательной программы не более 20 минут. По решению Главной судейской коллегии время подготовки поля для Показательной программы может быть увеличено, но не более 35 минут.
- 5. Состав участников Показательной программы.**
  - 5.1. Принадлежность к команде определяется в соответствии с заявкой, поданной для участия в соревнованиях представителем команды.
  - 5.2. Состав участников Показательной программы не регламентируется. В команду для Показательной программы могут входить спортсмены разных клубов и регионов, а также лица, не принимавшие участие в спортивных разделах соревнований.
  - 5.3. Заявка на участие в Показательной программе с указанием состава участников подается Главному секретарю не позднее, чем за сутки до начала смотра Показательных программ.

5.4. Каждый спортсмен может выступать в Показательной программе только в составе одной команды. Ассистенты и помощники на поле могут не входить в состав участников Показательной программы.

**6. Оценка Показательной программы команды.** При определении общей оценки Показательной программы каждый судья выставляет оценку по следующей шкале (указано максимальное количество баллов):

6.1. Сценография:

- костюмы всадников - 5 баллов;
- внешний вид лошадей - 5 баллов;
- декорации и реквизит - 5 баллов.

6.2. Исполнение трюков:

- количество - 10 баллов;
- сложность - 10 баллов;
- техника исполнения - 10 баллов;
- новизна - 10 баллов.

6.3. Артистичность - 10 баллов.

6.4. Сюжетная линия - 8 баллов.

6.5. Дрессура - 10 баллов.

6.6. Пеший блок - 10 баллов.

6.7. Музыкальное сопровождение - 8 баллов.

6.8. Универсальность участников программы - 10 баллов.

Результат команды оценивается в баллах как среднее арифметическое оценок выставленных судьями.

#### ***Статья 68. Определение победителя в личном зачете соревнований по джигитовке***

1. Победитель в личных соревнованиях по джигитовке определяется по сумме мест, занятых в разделах «Специальная джигитовка» и «Вольная джигитовка».
2. При равенстве результатов в баллах двух и более участников, победитель более высокому месту, занятому в разделе «Специальная джигитовка».

### **ГЛАВА XIV. ТЕНТПЕГГИНГ**

#### ***Статья 69. Предмет соревнований.***

1. Соревнования по тентпеггингу организуются с целью продемонстрировать свободу лошади, ее энергию, навыки, скорость и подчинение на галопе по прямой линии, на которой установлены пегги, кольца, лимоны, а также иные макеты и препятствия. Все это также демонстрирует умение спортсмена взаимодействовать с лошастью, его ловкость, скорость, навыки управления лошастью и способность к концентрации.
2. Настоящие правила разработаны на основе принципов и международных правил Международной федерации тентпеггинга (далее - ИТФ) и действуют на всей территории Российской Федерации при подготовке и проведении любых соревнований по тентпеггингу.

#### ***Статья 70. Термины и определения***

1. Термин «соревнование» применяется для обозначения каждого из проводимых видов программы, в котором спортсмены ранжируются по местам в соответствии с показанным результатом и награждаются призами/медалями.
2. Термин «этап» применяется для обозначения части соревнования между линиями старта и финиша, пройденной один раз.
3. Термин «раунд» - объединение 2-х и более этапов в группу. Раунды могут проводиться с разделением по времени. По решению Оргкомитета и Главной судейской коллегии может быть принято решение, когда к первому раунду соревнований допускаются все заявленные

участники, а допуск к участию в последующих раундах может быть ограничен минимальным уровнем набранных в первом раунде баллов.

4. Термин «секция» означает состав команды из 4-х спортсменов, участвующих в соревнованиях «Копье. Секция» и «Меч. Секция».

5. Термин «полусекция», «пара» – группа, состоящая из 2-х спортсменов одной команды, участвующих в соревнованиях «Копье и Меч. Полусекция», «Копье. Полусекция», «Меч. Полусекция».

### ***Статья 71. Общие условия проведения соревнований по тентпеггингу.***

1. Соревнования по тентпеггингу проводятся на открытом грунте, или, если позволяют размеры соревновательной арены («трека»), в помещении.

#### **2. Место проведения соревнований.**

2.1. Трек (соревновательная дорожка). Оргкомитет должен обеспечить разметку трека, ясно обозначающую, по какой линии лошадь может галопировать в ходе этапа. Участники должны провести своих лошадей в указанном направлении, сохраняя между собой дистанцию, предусмотренную настоящими Правилами. Трек составляется официальным лицом соревнований (курс-дизайнером) и требуемым количеством ассистентов. Они ответственны за общее состояние дорожки, разметку трека и установку пегов, колец, лимонов и пр. Первая линия должна всегда располагаться по левую руку от трека, вблизи места расположения судейской коллегии. Линии маркируются номерами 1, 2, 3, 4 по направлению к трибунам. Нанесение разметки по всей длине трека (соревновательной части маршрута от старта до финиша длиной 80 метров) не является обязательным условием, но это рекомендуется делать, особенно при проведении соревнований на предоставляемых лошадях.

#### 2.2. Схема маршрута

Оргкомитет должен обеспечить соответствие маршрута и инвентаря стандартам, требованиям и правилам, изложенным ниже:

- Длина маршрута: максимум 200 метров – минимум 120 метров.

- Ширина маршрута: 20-25 метров, высота ограждения: минимум 1,5 метра.

- Линия старта и линия финиша обозначаются флагами.

- Отметка «D» в 15 метрах от деревянного пеха обозначает дистанцию, на протяжении которой нужно «нести» деревянный пег. Отметкой для пеха, изготовленного из иного материала, является линия финиша.

#### 2.3. Линия старта/финиша. Зона прохода

2.3.1. Линия старта проводится по всей ширине 4-х треков и маркируется флагами. Электронное хронометражное оборудование, запускающее отсчет времени, должно быть установлено на линии старта и финиша. При отсутствии электронного хронометража возможно использование двух – трех ручных секундомеров.

2.3.2. Линия финиша, как и линия старта, маркируется флагами по всей ширине трека.

2.3.3. Зона прохода (торможения) должна быть шириной 20-25 метров после финиша и длиной не менее 40 метров за линией финиша.

2.4. Место сбора (предстартовое поле) - четко размеченное, по возможности расположенное вблизи тренировочного (разминочного) поля, необходимо для сбора спортсменов, которые завершили разминку и собрались под руководством стюарда предстартового поля перед стартом.

2.5. Тренировочное (разминочное) поле, длиной не менее 100 метров, должным образом промаркированное, должно быть организовано для разминки и тренировки. Оно должно быть хорошо огорожено от публики и оборудовано хотя бы одним треком для тренировки. Тренировочное поле должно располагаться вблизи места сбора (паддока) и контролироваться стюардом, который также несет ответственность за проверку касок, одежды, седел, железа, копий, мечей и прочего снаряжения и инвентаря каждого спортсмена, прежде чем разрешить ему стартовать.



### **3. Старт**

3.1. Участник не должен стартовать, пока не будет опущен флаг судьи на старте (стартёра). Если же участник сделал это, ситуация расценивается как фальстарт и участник или его команда исключается из данного этапа соревнований.

3.2. Спортсмен (спортсмены), не явившиеся на место сбора (предстартовое поле) за 10 минут до старта, могут быть исключены или получить предупреждение по решению Главной судейской коллегии.

3.3. Если участник личного соревнования не может пересечь линию старта спустя 120 секунд после стартового сигнала, он исключается из этапа соревнований. Это правило равно применимо и к командным соревнованиям. Если хотя бы одна или более лошадей не пересекает линию старта спустя 120 секунд после стартового сигнала, команда исключается из этапа соревнований в полном составе.

3.4. Если участник пересекает линию старта до того, как было дано разрешение на старт, он исключается из этапа без начисления баллов. Такое же правило действует в отношении соревнований Секций и Полусекций.

### **5. Регистрация времени.**

5.1. Рекомендуются использование хронометражного оборудования, автоматически включающее и останавливающее отсчет времени при пересечении лучей, как минимум в ходе личных испытаний. Если это невозможно, допустимо использование ручных секундомеров.

5.2. В соревнованиях «Копье», «Меч», «Копье. Кольца и Пег», «Меч. Лимоны и Пег» отсчет времени начинается при пересечении спортсменом линии старта, отсчет времени останавливается при пересечении спортсменом линии финиша.

5.3. В соревнованиях Секций, Полусекций, Индического ряда отсчет времени начинается при пересечении первым спортсменом линии старта, отсчет времени останавливается при пересечении последним спортсменом линии финиша. Если в ходе соревнования один или более спортсменов/лошадей падают и/или получают травмы, или по другим причинам не могут пересечь линию финиша, то ко времени будет добавлено 6 дополнительных секунд.

5.4. В случае использования ручного хронометража время прохождения маршрута определяется как среднее время из зафиксированных двумя хронометристами результатов этапа.

### **6. Жестокое обращение с лошадью**

6.1. Если, спортсмен жестоко обращается с лошадью или причиняет лошади любой ненужный дискомфорт, применяет чрезмерную силу (воздействием на рот или шпорами), а также если спортсмен или лошадь представляют опасность для себя или окружающих, то, по решению Главной судейской коллегии, они должны быть дисквалифицированы на любом этапе и отстранены от участия в данном соревновании или во всех соревнованиях турнира. В этом случае, решение об участии спортсмена в других видах соревнований принимает главный судья.

6.2. «Выездковый» хлыст (длиной не более 120 см) может применяться в ходе любого соревнования, но не более двух раз в начале каждого этапа, при старте. Если хлыст применяется более двух раз, то этот спортсмен будет дисквалифицирован с данного этапа.

6.3. Использование оружия для побуждения или удара лошади во время соревнования однозначно влечет дисквалификацию спортсмена из данного соревнования.

### **7. Соревнования на предоставляемых лошадях**

7.1. Турниры или соревнования любого уровня могут быть организованы на лошадях, предоставленных Оргкомитетом турнира.

7.2. Оргкомитет должен предоставить необходимое количество подходящих для тентпеггинга лошадей (минимум - 4, максимум - 5 на команду, включая 1 резервную). В случае, если команде предоставляется 4 лошади, то организаторы должны обеспечить общий

резерв лошадей, позволяющий заменить заболевших или травмированных во время соревнований лошадей.

7.3. Лошади должны подходить для тентпеггинга, должны быть достаточно рослыми и сильными, чтобы нести всадника. Главная судейская коллегия при консультации с Ветеринарным Делегатом принимают решение в этом отношении, и ее решение является окончательным.

7.4. Не менее чем за 24 часа до начала первого соревнования, должна быть проведена жеребьевка – распределение лошадей для участвующих команд и спортсменов личного зачета. Жеребьевка должна проводиться в присутствии представителей команд-участниц, участников, главного судьи или члена главной судейской коллегии, Ветеринарного делегата.

7.5. Лошади должны быть представлены и должным образом идентифицированы (могут быть обозначены нарисованными на крупе номерами или микрочипами, но также должны быть визуально различимы) и должны иметь на себе привычное им оголовье. Это оголовье должно быть на лошади на протяжении всего турнира, за исключения случаев, когда оголовье или его элементы заменяется по инициативе владельца.

7.6. Порядок жеребьевки. Принимающая сторона первой тянет жребий. Порядок жеребьевки остальных команд определяется жребием, вытянутым судьей. Каждый жребий выбирается для каждой лошади и каждого члена команд, и жеребьевка будет продолжаться таким образом до тех пор, пока каждая команда не получит 4 или 5 лошадей, в соответствии с Положением о соревнованиях.

7.7. Любая лошадь может быть признана непригодной по представлению Ветеринарного делегата и решению главной судейской коллегии. Это решение будет являться окончательным.

7.8. Положение о соревнованиях должно четко отражать условия, согласно которым предоставляются лошади (арендуются / заимствуются и т.п.) и проводятся соревнования.

7.9. Время тренировок. Разрешены максимум 2 тренировочных сессии по 1 часу каждая, включая разминку лошадей. В это время не входит время седловки лошадей, но, если по мнению главной судейской коллегии, лошади демонстрируют чрезмерную усталость в ходе тренировочной сессии, они далее не должны принимать участие в тренировочной сессии, пока не получат должного отдыха. Всаднику разрешается сделать максимум 6 проездов (этапов), включая командные и личные.

## ***Статья 72. Участники соревнований по тентпеггингу.***

1. В соревнованиях по тентпеггингу может принимать участие спортсмен с начала календарного года, в котором ему исполняется 15 лет на лошади 4-х лет и старше.

2. На одном турнире всадник выступает на одной лошади. Замена лошади может быть разрешена только по причинам, изложенным в п.2.3.

2. К командным соревнованиям по тентпеггингу допускаются команды, состоящие из 5-ти спортсменов, из которых 4 спортсмена могут принять участие в каждом командном соревновании турнира, травмированные спортсмены могут быть заменены при необходимости резервным спортсменом.

2.1. При проведении соревнований на предоставленных лошадях, а также исходя из местных условий, организаторы могут ограничить состав команд 4-мя спортсменами, без резерва.

2.2. В случае болезни или травмы всадника, резервный всадник команды имеет право выступить на турнире на предоставленной ему лошади или на резервной лошади.

2.3. Главная судейская коллегия может допустить к личным соревнованиям резервного спортсмена команды. В этом случае, при необходимости, он не может заменить какого-либо спортсмена из своей команды, и команда остается без резерва.

2.4. Резервный спортсмен одной команды не имеет права выступать за другую команду для дополнения ее до количества 4-х всадников; резерв команды также не может выступать в личном зачете.

3. Если лошадь травмирована, она может быть заменена только резервной лошадей. Если лошадь снята с участия во всем соревновании, команде разрешается максимум еще одна замена лошади из числа свободных резервных лошадей.
4. К командным соревнованиям «Копье. Полусекция», «Меч. Полусекция», «Копье и Меч. Полусекция» допускаются команды, состоящие из 2-х спортсменов.
5. К командным соревнованиям «Копье. Индийский ряд», «Меч. Индийский ряд», «Копье и Меч. Индийский ряд», «Копье. Секция», «Меч. Секция» допускаются команды, состоящие из 4-х спортсменов.
6. Замены всадника или лошади во время соревнования запрещены, за исключением случаев, когда лошадь или всадник травмированы, или больны. Замена лошади может быть разрешена только Главной судейской коллегией, по представлению Ветеринарного делегата, замена всадника возможна только по представлению медицинского работника.
7. Количество команд, принимающих участие в турнире определяется Положением о соревнованиях.
8. В состав Команды может входить любое число спортсменов, которые могут быть левшами и имеют право и должны поднимать пег слева.

### ***Статья 73. Форма одежды.***

1. Форма одежды участников соревнований – спортивная (каска, сапоги или краги темного цвета, бриджи, рубашка-поло или футболка). Для команды - единая.
2. Наличие защитных касок - обязательно.
3. Разрешены шпоры и выездковый хлыст.
4. Участники соревнований должны соблюдать установленную форму, иметь опрятный внешний вид, вычищенное и исправное конное снаряжение, оружие, не допускать неряшливости и небрежности в одежде и снаряжении.
5. В случае, если, по мнению Главной судейской коллегии, небрежность или неисправность в одежде, оружии или снаряжении может (или могла привести), а тем более привела к травматизму всадника, его лошади, или других лиц или лошадей, то решением Главного судьи всадник может быть не допущен к соревнованию или его результат аннулирован.

### ***Статья 74. Снаряжение.***

1. Разрешено седельное снаряжение любой модификации в хорошем состоянии. Стремена или путлища не должны крепиться к любой другой части тела лошади / спортсмена / экипировки любыми способами.
2. На лошади должны быть трензельное оголовье и седло, которые не могут быть заменены в течение турнира, за исключением случаев, когда замена производится с разрешения Главной судейской коллегии.
3. Разрешено использование скользящего мартингала.

### ***Статья 75. Соревнования по тентпеггингу.***

1. Каждый Турнир по тентпеггингу должен включать в себя следующие личные соревнования, каждое из которых состоит как минимум из двух этапов:

#### **1.1. Копье.**

Длина маршрута: 80 метров (от линии старта до линии финиша).

Дистанция проноса пег: 15 метров для деревянных пегов и 10 метров для картонных пегов.

Установка пег: на расстоянии 70 метров от линии старта.

Скорость: 800 метров/мин/

Количество раундов: два (А и В)

Количество этапов в соревновании:

- минимум - 2 этапа (1 этап - пег 6 см; 2 этап - пег 4 см)

- максимум - 6 этапов, при этом:

Раунд А: Два этапа с пегом, шириной 6 см и третий этап с пегом, шириной 4 см.

Раунд В: Первый этап с пегом, шириной 6 см, второй и третий этапы с пегом, шириной 4 см.

### **1.2. Копье. Кольца и Пег.**

Длина маршрута: 80 метров (от линии старта до линии финиша).

Установка пеха: на расстоянии 70 метров от линии старта.

Скорость: 750 метров в минуту

Первое кольцо устанавливается на расстоянии 35 метров за линией старта, второе - на расстоянии 15 метров от первого.

Размер кольца: 60 мм по внутреннему диаметру, высота подвешивания кольца - 2.2 м.

Количество раундов: один раунд из двух этапов: 1-й с пегом, шириной 6 см, 2-й с пегом шириной 4 см

### **1.3. Меч.**

Соревнование проводится по тем же правилам что и «Копье».

### **1.4. Меч. Лимоны и пег.**

Маршрут устанавливается так же, как и для колец и пеха, но вместо колец устанавливаются лимоны.

Скорость: 750 метров в минуту

Высота подвешивания лимона: 2,2 м.

Количество раундов: один раунд в 2 этапа: 1 этап с пегом, шириной 6 см, 2 этап с пегом шириной 4 см

Первый лимон. Первый вид рубки: Меч расположен горизонтально на уровне лимона, направлен острием правую сторону, рукоять меча слева от головы всадника, локоть ниже кисти, разрез лимона делается горизонтально, по ходу движения.

Второй лимон. Второй вид рубки: Меч расположен горизонтально на уровне лимона, направлен острием в левую сторону, рукоять меча с правой стороны от головы всадника, разрез лимона делается горизонтально по ходу движения.

Нисходящий разрез или толкание лимона запрещается и не приносит очков.

2. Оргкомитет может включить в программу турнира следующие соревнования:

### **2.1. Копье. Полусекция.**

Состав команды – 2 спортсмена, едущих в ряд.

Скорость: 750 м/мин

Количество раундов - один раунд, состоящий из двух этапов.

1 этап проводится с пегами шириной 6 см, 2 этап - с пегами шириной 4 см.

### **2.2. Меч. Полусекция.**

Соревнование проводится по тем же правилам что и «Копье. Полусекция»

### **2.3. Копье и Меч. Полусекция.**

Состав команды – 2 спортсмена, едущих в ряд.

Скорость: 750 метров в минуту

Длина маршрута: 80 метров (от линии старта до линии финиша)

Один раунд из двух этапов. Оба этапа проводятся с пегами 6 см.

Спортсмены проезжают с копьем в первом этапе и с мечом во втором этапе.

### **2.4. Копье и Меч. Индийский ряд.**

Состав команды – 4 спортсмена.

Соревнование проводится в 2 этапа. В первом этапе все участники выступают с копьем, во втором этапе все участники выступают с мечами. Каждый участник поднимает пег соответствующего номера – по очередности старта участника в команде.

Если пег спортсмена был сбит при прохождении маршрута предыдущим спортсменом, и стартующий спортсмен смог проткнуть свой пег, он получит 4 очка за поднятие и 6 очков за пронос.

Если участник поднимает пег, а затем роняет его за пегом следующего участника, который поднимает или проносит оба пеха, он получит очки только за свой пег.

Первый всадник поднимает первый пег, второй всадник поднимает второй пег и так далее. Поднятие чужого пег не приносит очков участнику. Если всадник проезжает мимо своего пег, этот пег становится недействительным. Если следующий всадник прокалывает его, он не получит ни штрафных, ни положительных очков за этот пег.

Скорость: 750 метров в минуту

Первый пег располагается на расстоянии 70 метров от линии старта, последующие - на расстоянии 1,5 м один за другим.

Норма времени: При подсчете нормы времени для индийского ряда учитывается расстояние между пегами (то есть, 1,5 метра между пегами) и дистанцию, которую требуется сохранять между лошадьми (11 метров).

### **2.7. Копье. Секция.**

Это командное соревнование, где одновременно стартуют 4 участника, интервал между всадниками - 2 метра.

Длина маршрута: 80 метров (от линии старта до линии финиша)

Скорость: 750 метров/мин

Количество раундов: два (А и В)

Количество этапов в соревновании:

Минимум - 2 этапа (1 этап - пег шириной 6 см; 2 этап - пег шириной 4 см)

Максимум 3 этапа в раунде.

Раунд А: Два этапа с пегами, шириной 6 см и третий этап с пегами шириной 4 см.

Раунд В: Первый этап с пегами шириной 6 см, второй и третий этапы с пегами шириной 4 см.

### **2.8. Меч. Секция.**

Соревнование проводится по тем же правилам что и «Копье. Секция».

3. Количество этапов в рамках каждого соревнования определяется Положением о соревнованиях. В исключительных случаях допускается изменение заявленного количества этапов Оргкомитетом, Главной судейской коллегией и представителями команд во время технического совещания перед соревнованием.

#### **Статья 76. Пег**

1. Размер пегов составляет 30 см в длину, 2,5 см в толщину, а ширина может варьироваться 6 см/4 см/2,5 см в зависимости условий проведения соревнований.

2. Пег должны, по возможности, быть равного веса и не должны ломаться при накалывании на копье/меч.

3. Для предотвращения растрескивания и поломки деревянных пегов, они должны быть перевязаны проводом в 2 см от верхнего конца и в 13 см от нижнего края. Для предотвращения растрескивания деревянные пег необходимо промачивать в воде перед началом соревнования.

4. Возможно использование картонных пегов, которые изготовлены из двух и более слоев гофрированного картона, склеенных вместе, общей толщиной 2,5 см, при этом гофрированная сторона должна располагаться вертикально. Размеры такие же, как для деревянных пегов. Возможно использование любых других синтетических материалов, но размеры пегов должны соответствовать описанным выше. Для предотвращения растрескивания и поломки картонные пег можно укрепить обмоткой прозрачной липкой лентой.

5. Главная судейская коллегия и Оргкомитет должны приложить все усилия, чтобы пег, предоставленные Оргкомитетом, были равными по весу и размеру. Жалобы/протесты представителей команд или всадников по этому поводу не принимаются.

6. Пег устанавливаются на грунте под углом 60 градусов по отношению к горизонтальной поверхности грунта. Расстояние от верхнего конца пег до земли должно быть 17 см. Лицевая сторона пег должна быть покрашена белым цветом или белым мелом/известью.

7. Расположение пегов. Пег должны быть воткнуты в землю на расстоянии 1,5 метров друг от друга для Индийского ряда и с интервалом 2 метра для соревнований Секций и

Полусекций при применении копий или мечей. Одиночный пег устанавливается на треке для каждого участника личного зачета; 4 одиночных пеха на четырех треках для каждой команды в командных соревнованиях.

### **Статья 77. Копье и меч**

1. Все участники должны быть вооружены одинаковыми копьями и мечами, в соответствии со следующими требованиями:

2. **Копье:** минимум 2,2 метра – максимум 2,75 метров, с одним гладким металлическим наконечником, без зубчатых и/или препятствующих соскальзыванию пеха краев. Рукояти разрешены. Копье может быть выполнено из любого материала.

3. **Меч:** длина клинка минимум 81 см – максимум 90 см, при этом общая длина не более 110 см. На наконечниках копий и клинках мечей запрещены зазубрины.

4. Потеря оружия.

4.1. Спортсмен, сломавший свое оружие во время этапа до его окончания, не имеет права заменить оружие до завершения этапа. Очки, набранные им до того, как он стал безоружным, сохраняются. Повреждение наконечника или древка расценивается как «поломка оружия».

4.2. Если копье или меч ломаются в момент поражения цели, очки, набранные спортсменом в ходе этапа, засчитываются.

4.3. Если спортсмен уронил копье / меч во время прохождения этапа, между стартом и финишем, он не получает очков за этот этап. В командных соревнованиях очки, заработанные другими членами команды, засчитываются.

### **Статья 78. Определение результата и классификация команд и спортсменов в соревнованиях по тентпеггингу.**

#### **1. Присуждение очков**

6 очков	Перенесенный пег: Для деревянного пеха – перенос или бросок за пределы дистанции в 15 метров. Для картонного пеха – перенос или бросок за пределы дистанции в 10 метров. Расстояние измеряется от точки, где пег был установлен. Также засчитывается если пег, проткнутый наконечником копья или меча, сломался и часть его осталась в земле, даже если ни одна его часть не осталась на оружии. Для соревнований «Копье. Кольца и Пег.»: каждое кольцо, перенесенное на копье Для соревнований «Меч. Лимоны и Пег.»: лимон – разрезан: (разрез должен быть виден четко и ясно и выполнен ударом меча)
4 очка	Пег проткнут и вынут из грунта, но не пронесен всю дистанцию, описанную выше.
2 очка	Пег задет с лицевой стороны, но не был вынут из земли.
Примечание: Пег должен быть проткнут с лицевой стороны наконечником оружия, вследствие чего на пеге должна остаться метка (метки на других сторонах пеха не считаются). Спорные пегги должны рассматриваться судьями.	

#### **2. Скорость и норма времени**

2.1. Скорость движения по маршруту - 800/750 метров в минуту в зависимости от соревнования.

2.2. При превышении нормы времени каждая секунда сверх установленной нормы времени штрафует 0,5 очка, которое вычитается из общих очков участника, полученных в данном этапе. Штраф за время не назначается, если участник не получил очков на этапе.

2.3. Главная судейская коллегия имеет право внести изменения в норму времени, определенную для данных соревнований, принимая во внимание следующие обстоятельства:

- состояние грунта, погодные условия;
- породу лошадей и их техническую подготовленность;
- безопасность всадников и лошадей;

- статус соревнований.

Указанные основания для изменения нормы времени вносятся в технические протоколы каждого соревнования и подписываются главным судьей и главным секретарем турнира.

### **3. Падение спортсмена и/или лошади**

3.1 Спортсмен, который упал или допустил падение лошади во время этапа, исключается из этапа. В командном соревновании очки, набранные остальными 3-мя спортсменами, сохраняются.

3.2. Вся ответственность за неисправную амуницию лежит на спортсмене, в случае падения по вине неисправной или поврежденной амуниции, спортсмен будет дисквалифицирован из этапа и ему не будет предоставлена возможность повторного прохождения этапа.

### **4. Определение победителя и призеров соревнований.**

4.1. Победитель личных соревнований определяется по максимальной сумме очков, набранных на всех этапах соревнования.

4.2. Победитель турнира по тентпеггингу определяется по максимальной баллов, набранных на всех соревнованиях турнира.

4.3. Команда – Победитель в соревнованиях Секций, Полусекций, Индийского ряда определяется по максимальной сумме очков, набранных участниками команды.

4.4. Команда – Победитель турнира по тентпеггингу определяется по максимальной сумме очков, набранных участниками команды в личных соревнованиях турнира.

### **5. Равенство результатов**

5.1. При равенстве результата за 1 место, во избежание переутомления лошадей, должен проводиться 1 дополнительный этап, идентичный последнему, с уменьшением размера пегов до 2,5 см.

5.2. При равенстве результата за 1 место в соревнованиях Индийского ряда, проводится дополнительный этап с копьем.

5.3. При равенстве результата за 1 место в соревнованиях «Копье и Меч. Полусекция», проводится дополнительный этап с мечом.

5.4. При сохранении равенства результатов места распределяются в соответствии со временем, показанном в дополнительном этапе.

5.5. При сохранении равенства результатов места распределяются в соответствии со временем, показанном в последнем этапе.

5.6. При сохранении равенства результатов места распределяются в соответствии со временем, показанном в предыдущем этапе.

5.7. При сохранении равенства результатов места спортсмены занимают одинаковые места.

Приложение 1: План маршрута для соревнований «Копье.», «Меч.», соревнований Секции и Полусекции

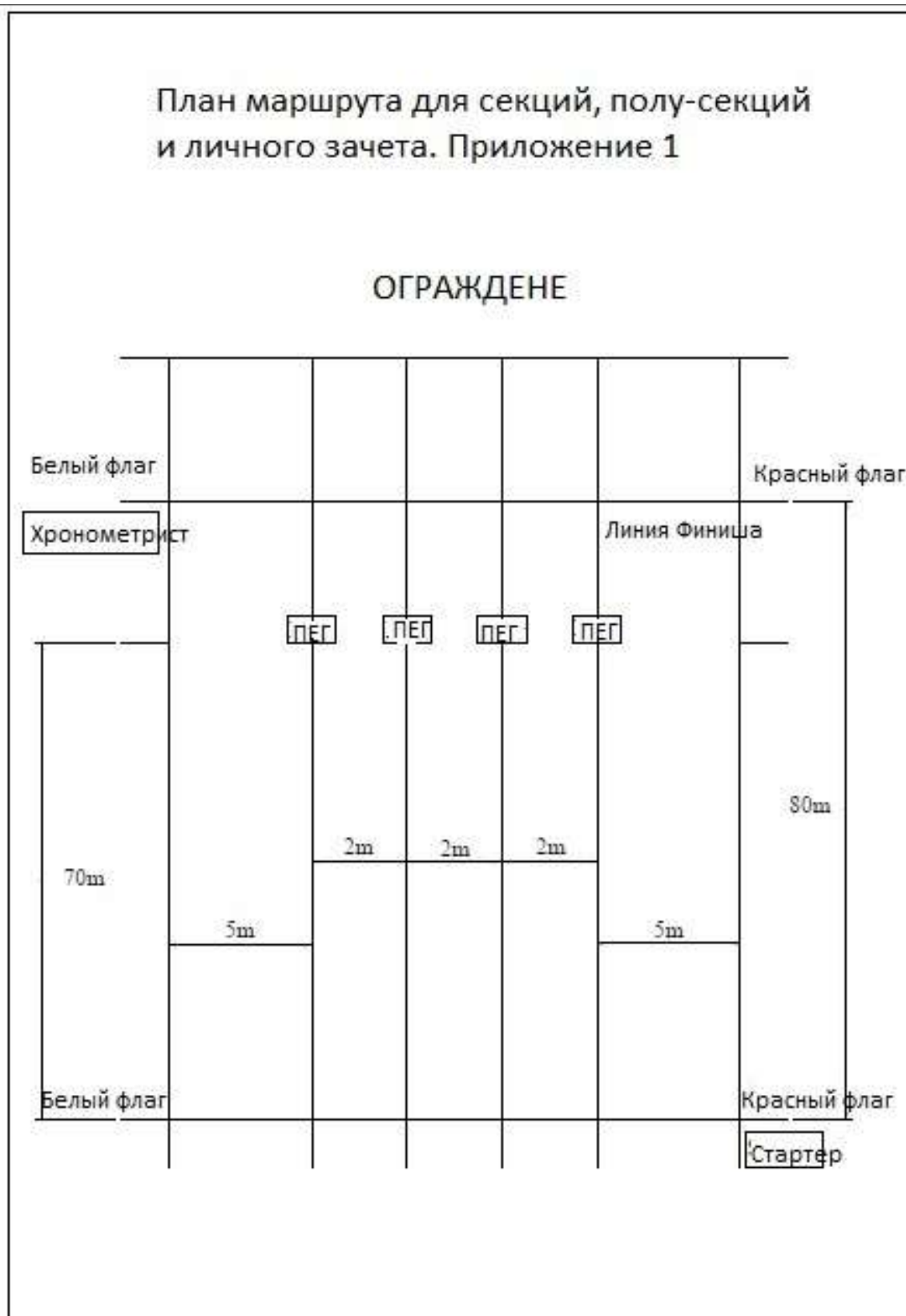



## Приложение 2: План маршрута для соревнований Индийского ряда

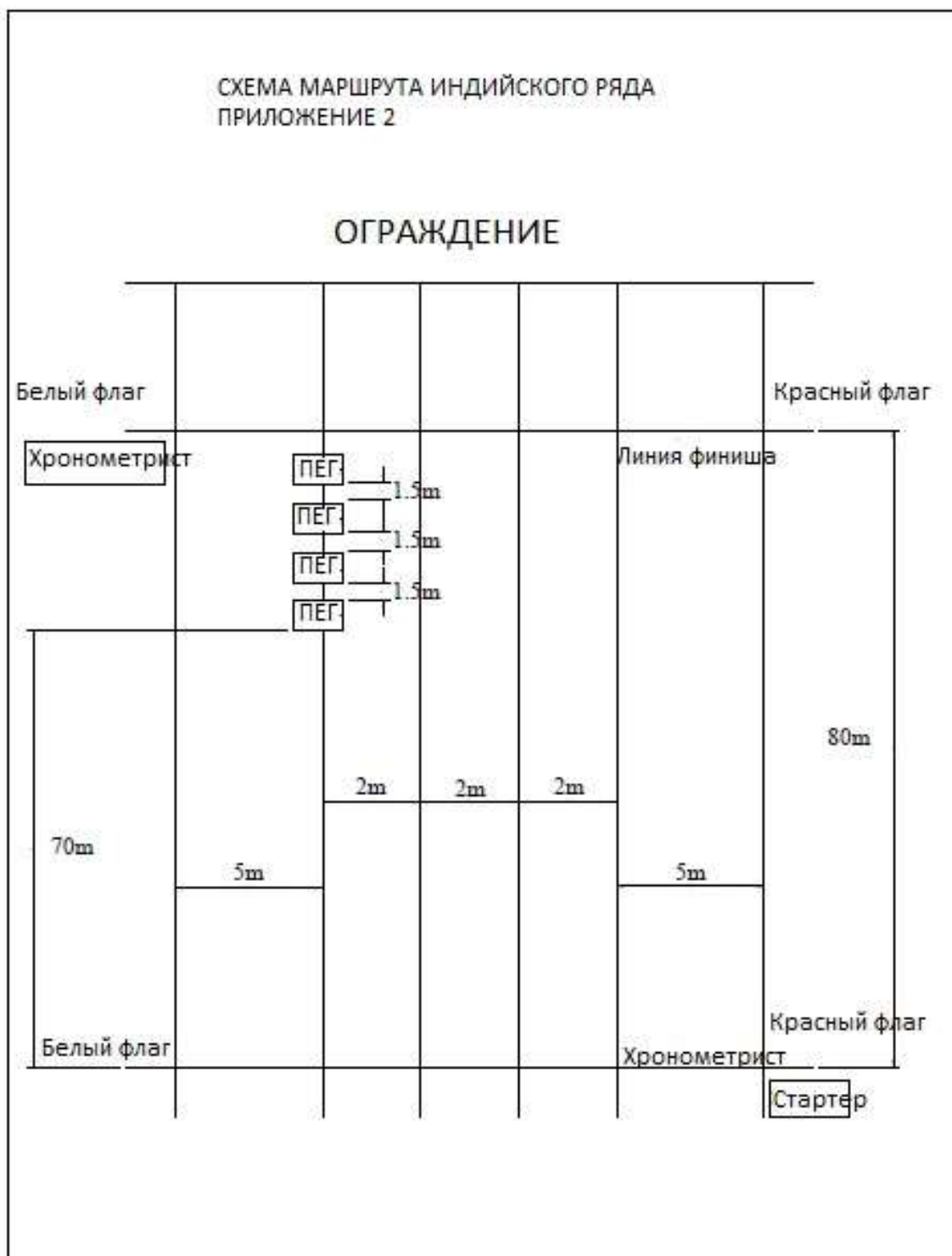

**Приложение 3: План маршрута для соревнований «Копье. Кольца и Пег.»**

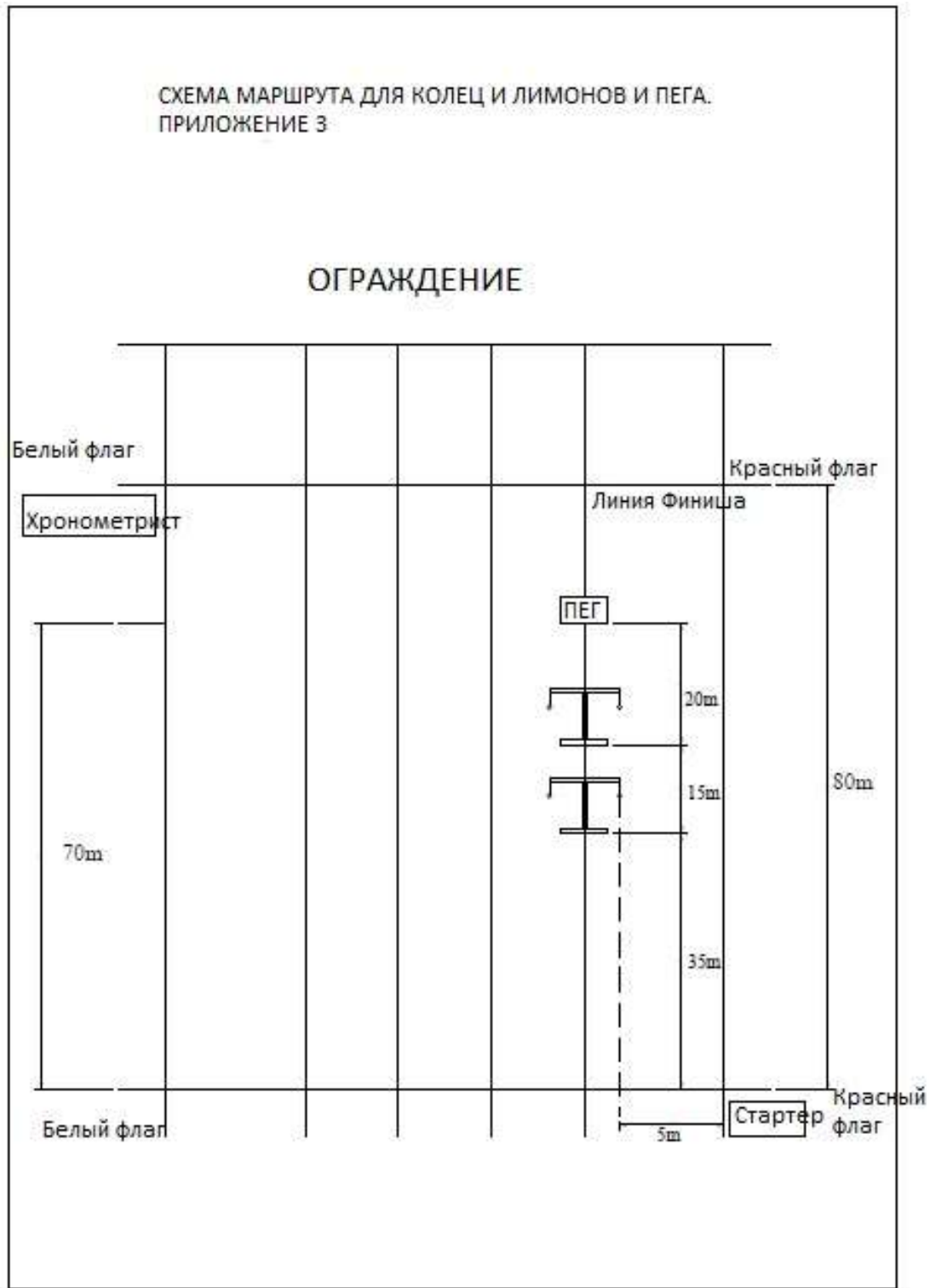

**Приложение 4: Схема стойки для крепления лимона и колец**

"Т" СХЕМА ДЛЯ ЛИМОНОВ И КОЛЕЦ И ПЕГА. ПРИЛОЖЕНИЕ 4

